

# مجموعة مواد خاصة بالنمو في مرحلة الطفولة المبكرة:

## صندوق حافل بكنوز الأنشطة



## دليل للنشاط



اليونيسف  
وحدة النمو في مرحلة الطفولة المبكرة  
أيلول/سبتمبر 2009

## كلمة شكر وتقدير

أعدت نموذج هذه الوثيقة وحدة اليونيسف للنمو في مرحلة الطفولة المبكرة بمساعدة من كاسي لاندز، استشارية اليونيسف.

## الصور الإيضاحية

قامت جوان أوكلير بعمل الصور الإيضاحية.

## إبراء من المسؤولية

الآراء والأقوال الواردة في هذه الوثيقة هي بكاملها لأصحابها ولا ينبغي أن تنسب على أي نحو إلى منظمة الأمم المتحدة للطفولة (اليونيسف)، أو المنظمات التابعة لها، أو الأعضاء في مجلس مديريها التنفيذيين، أو البلدان التي يمثلونها.

ولم يجر تحرير النص وفقاً لمعايير النشر الرسمية، ولا تتحمل اليونيسف أي مسؤولية عما يرد فيه من أخطاء.

والأوصاف الواردة في هذا المنشور لا تنطوي على رأي ما بشأن الوضع القانوني لأي بلد أو إقليم، أو لسلطاته، أو لترسيم حدوده.

للحصول على مزيد من المعلومات، يرجى الاتصال بـ  
وحدة النمو في مرحلة الطفولة المبكرة/مكتب مدير البرامج  
يونيسف هاوس

3 يونايتد نيشنز بلازا

نيويورك، نيويورك 10017 الولايات المتحدة الأمريكية

بريد إلكتروني: أرنو كونشون [aconchon@unicef.org](mailto:aconchon@unicef.org)

هاتف: 824-6554 (212 - 1+)

Early Childhood Development Unit/Programme Director's Office

UNICEF House

3 UN Plaza

New York, NY 10017 USA



# المقدمة

## مجموعة مواد خاصة بالنمو في مرحلة الطفولة المبكرة: صندوق حافل بكنوز الأنشطة

### دليل النشاط

#### مرحباً بك!

إلى أي مدى يتأثر الأطفال الصغار بالأحداث التي تقع من حولهم؟

يتأثرون كثيراً. صغار الأطفال هم من النشطاء الفاعلين في العالم. ورغم أن الأطفال قد لا يدركون معنى ما يرونه أو يسمعونه، فهم يستوعبون الصور المحيطة بهم ويتأثرون تأثراً عميقاً بانفعالات الأشخاص الذين يعتمدون عليهم في الحصول على الحب والأمان.

ويؤدي الآباء والأمهات ومقدمو الرعاية دوراً بالغ الأهمية في مساعدة الأطفال الصغار على مواجهة التجارب المتسمة بالصدمات والمحفوفة بالتوتر وعلى التعافي منها. ويستنفذ تزويد الأطفال الصغار بالرعاية المتسمة بالوعي والتجاوب قدرًا كبيراً من الطاقة الانفعالية والبدنية. ولكن اللحظات اليومية التي يتقاسمها الطفل والكبار الذين يهتمون بأمره يمكن أن تساعد على التخلص من الضيق. وخلال الأوقات الصعبة والمتسمة بانعدام اليقين، يمثل مجرد ارتياح كل منهم لوجود الآخر أول خطوة نحو مساعدة الأطفال الصغار على الصمود والتعافي.

#### قوة اللعب

يتسم الأطفال بالفضول منذ لحظة ميلادهم. فهم يريدون أن يعلموا عن العالم المحيط بهم وأن يفهموه. وخلال السنوات الخمس الأولى من الحياة تنمو أدمغة الأطفال أسرع من أي وقت آخر. وتشكل التجارب التي يتعرض لها الأطفال في سن مبكرة كيفية نمو أدمغتهم. وبمهد تعلم الأطفال في المرحلة المبكرة المسرح لنجاحهم في المدرسة.

والتجارب المبكرة الجيدة تساعد دماغ الطفل على النمو بشكل جيد. وكلما ازداد العمل الذي يؤديه المخ، كلما زادت قدرته على الأداء. وعندما يلعب الأطفال، تعمل أدمغتهم بشدة.

واللعب هو الكيفية التي يتعلم بها الأطفال. وملكة اللعب طبيعية لديهم. فهم يلعبون خلال الأعمال اليومية الرتيبة، ويلعبون خلال تجارب التعلم التي تزودهم بها. فكر في طفلة صغيرة تبدأ في لعبة الاختفاء والمفاجأة معك حين تجذب قميصها فوق رأسها. أو فكر في الطفلة التي تبدأ في تعلم المشي أو ابنة العامين التي تقلد عند القراءة لدميتها طريقتك في القراءة لها. أو فكر في الطفل ابن الثلاثة أو أربعة أعوام الذي يرسم ويلون في صحيفة كبيرة من الورق تبسطها أمامه على الطاولة، ثم يصيح بفخر: "كُتبت اسمي".

قد يبدو أحياناً أنه لا يحدث الكثير. وقد يبدو ملء علبه من الصفيح بالأشياء ثم تفريغها منها ملاً بالنسبة لك. كما أن اللعب بالمكعبات يبدو مجرد تكديس لها فوق بعضها ثم هدمها.



ولكن اللعب مليء بالفرص التي يتعلم منها الأطفال ويكتسبون مهارات جديدة. وعندما يلعب الأطفال، يستخدمون جميع حواسهم، السمع والبصر والتذوق واللمس والشم والحركة، لجمع المعلومات عن العالم الذي يعيشون فيه. وفيما بعد سيجمعون المعلومات عن طريق اللغة. وهم ينظمون هذه المعلومات ويعيدون تنظيمها في الصور الأولى التي يرسمونها لأنفسهم وللآخرين ولعالمهم.

ومن خلال الألعاب الشيقة في صندوق الكنوز الذي بين يديك، ستتكون لدى الأطفال، الكبار والصغار

على السواء، مهارات جديدة للتكلم والتفكير، للتحرك والفعل، لفهم مشاعرهم، وتعلم أشياء عن أنفسهم، والتجارب مع الآخرين.

## التعلم من خلال اللعب

انظر إلى حجم ما يتعلمه الأطفال وهم يلعبون معاً بالمكعبات:

### التكلم والتفكير

قد يتعلمون ما يلي:

**المشاركة في الحوادث** بشأن ما يفعلون.

**ربط الكلمات بالأفعال** وهم يتحدثون معاً عما يفعلونه.

فهم المفردات الخاصة بالأوضاع وهم يسرون على مر من المكعبات بجوار الطاولة.

**إدراك بعض المفاهيم** مثل الطري، والجامد، والكبير، والصغير، والثقيل، والخفيف، والخشن، والناعم.

**استخدام مخيلتهم** وهم يحكون قصة عن الأشياء التي صنعوها.

**وضع خطة** حين يقررون ما يشيدونه معاً.

**إكمال المهام** وهم يصنعون طريقاً من المكعبات.

### التحرك والفعل

وقد يتعلمون أن:

**يتكون لديهم الوعي** بالمكان الذي يتوجهون إليه وهم يمشون على مر من المكعبات.

**يتكون لديهم التوازن** حين يتحركون وهم حاملين المكعبات عبر الغرفة.

**يستخدموا عضلات اليدين والرسغين لأداء المهام الدقيقة** وهم يكسدون كومة من المكعبات الصغيرة.

### الأحاسيس والتعلم عن الذات

قد يتعلمون أن:

**يعبروا عن مشاعرهم** حين يقومون

بالاكتشاف: "أحب أن أبنى".

**يشعروا بالإحساس: "يمكنني أن أعمله!"** وهم

يكملون برجاً من المكعبات، أو يهدمون

البرج.

### التجارب مع الآخرين

قد يتعلمون أن:

**يلعبوا مع غيرهم من الأطفال.**

**يتعاونوا مع الآخرين** حين يناول طفل أحد المكعبات لطفل آخر.

**يتبعوا قاعدة بسيطة** تحافظ على سلامة الجميع، مثل "لا ترموا المكعبات".



بالأمان والأمن. يمكنهم أن يجدوا الخبرة ليتعلموا في الحاضر وفي المستقبل.

## لماذا تُعد مجموعة مواد عن النمو في مرحلة الطفولة المبكرة؟

إن تخصيص الوقت للأطفال ومساعدتهم على اللعب خلال أوقات التوتر هو من أهم الأشياء التي يمكن أن تفعلها. وقد وضعت هذه المجموعة من الأنشطة المتعلقة بالنمو في مرحلة الطفولة المبكرة لمساعدتك على أن تساعد الأطفال الصغار في تكوين مهاراتهم المتعلقة بالتفكير والتكلم والتفاعل مع الأشخاص والأشياء حتى في الأوقات العصيبة. ونرجو أن تساعد هذه المجموعة من أنشطة التعلم الشيقة على حفز عقول الأطفال المتعطشة، وطمأنة قلوبهم، وإعطائهم الأمل. وحين تساعد الأطفال الصغار على الشعور

## ماذا بداخل مجموعة مواد النمو في مرحلة الطفولة المبكرة؟

صندوق الكنوز المتعلقة بالنمو في مرحلة الطفولة المبكرة الذي بين يديك مليء بالمواد والأفكار المفيدة للتعلم والمتعة. وقد اختير كل بند فيه بعناية لدعم العمل الهام الذي تقوم به في كل يوم. ويمكن استخدام كل منها بطرق مختلفة تبعاً لعمر الطفل واهتمامه. وفيما يلي قائمة بكنوز الأطفال التي ستجدها فيه. وترد بالجدول على الصفحة التالية قائمة ببعض الأنشطة الإضافية التي لا تحتاج إلى أي مواد من المجموعة.

### أنشطة تستخدم فيها المواد

٤ - ٦ سنوات	١ - ٣ سنوات	الأطفال الرضع	
	x	x	١- لغز اللوحة
	x	x	٢- اللغز المسلسل
x	x	x	٣- الكتاب المقوى
x	x	x	٤- الكرات الإسفنجية
x	x	x	٥- فرازة الأشكال
x	x	x	٦- الورق والأقلام الملونة
x	x	x	٧- تصفيف الخرز بالخيط
x	x	x	٨- الدمى المتحركة
x	x	x	٩- مجموعة مواد التكديس والفرز
x	x	x	١٠- قطع الدومينو
x	x	x	١١- مكعبات التشبيد
x	x		١٢- صلصال التشكيل
x	x		١٣- مكعبات الألغاز
x	x		١٤- لعبة الذاكرة
x			١٥- دائرة العدّ
x			١٦- أحجية تركيب القطع



## أنشطة لا تستخدم فيها المواد

٤ - ٦ سنوات	١ - ٣ سنوات	الأطفال الرضع	
	x	x	١- سوف نعمل ...
	x	x	٢- يمكننا أن نتحرك
	x	x	٣- الأصوات المألوفة
	x	x	٤- هل تستطيع أن تقلدني؟
	x	x	٥- يمكننا أن نعزف الموسيقى
	x	x	٦- أنا هنا. من الذي هنا؟
	x	x	٧- إني أرى شيئاً
	x	x	٨- وقت للكلام الهادئ
x			٩- نستطيع الحركة/لعبة "الاستغماية"
x			١٠- اتبعوا القائد
x			١١- أصدقاء معاً
x			١٢- لعبة واحدة، وطفلان
x			١٣- مساعدة الشركاء



## كنوز لمقدمي الرعاية

تحتوي مجموعة المواد المتعلقة بالنمو في مرحلة الطفولة المبكرة على مواد لمساعدتك في إيجاد حيز مأمون لتعلم الأطفال الصغار. ويلزمك شريط لاصق، وقلم حبر، وأقلام رصاص، وورق، وعلامات للصفحات، وحامل للعرض. ويمكن أن يساعدك وعاء من الماء والصابون في المحافظة على نظافة المواد والأطفال.

## بطاقات الأنشطة

وقد أعدت بطاقات الأنشطة هذه لمساعدتك على استخدام المواد التي تتضمنها مجموعة الأنشطة الخاصة بالتعلم في مرحلة الطفولة المبكرة. وتوجد ورقة نشاط واحدة لكل بند. والأنشطة مرتبة من الأسهل إلى الأصعب. ويمكن استخدام كل بند بطرق مختلفة مع الأطفال الرضع. ومع الأطفال الذين تتراوح أعمارهم بين سنة وثلاث سنوات، والأطفال من سن الرابعة إلى السادسة.

ويتعلم الأطفال منك ومن بعضهم البعض طوال الوقت. وهناك الكثير من الطرق التي يمكنك بها أن تساعد الأطفال على النمو بدون استخدام أي مواد. وعلى سبيل المثال، الأطفال يحبون الاستماع

إلى قصصك وإبلاغك بقصصهم، وتأليف المقطوعات المضحكة، والتكلم عن مشاعرهم.

وثمة نوعان مختلفان من الأنشطة: الأنشطة التي تستعين بمحتويات مجموعة الأدوات والأنشطة التي لا تحتاج إلى أي مواد. ابحث عن ورقات النشاط التي تمنحك بعض أفكار إضافية عما تفعله. حتى دون استخدام أي مواد. انظر المربع أدناه للاطلاع على مرشد تفصيلي للرموز المستخدمة في بطاقات الأنشطة.

وليست هذه سوى بداية. فنحن نعرف أن لديك الكثير من الأفكار عن مواد وألعاب شيقة تضيفها. فلنستخدم هذه المواد مع الأطفال. ولنقم بتعديلها. ولنستمد منها أفكاراً لصنع دمي وألعاب جديدة واللعب بها. وثمة إغراء أحياناً في إبعاد المواد الجديدة عن الأطفال حفاظاً على سلامتها ونظافتها. والمرجو ألا تفعل ذلك. فهذه المواد مصنوعة لكي يلمسها الأطفال ويهزوها ويكدسوها ويقذفوها ويتظاهروا بها ويقفزوا فيها ويخرجوا منها، لكي يقوموا بتركيبها ولكي يفككوها. والطريقة الوحيدة لكي يستفيد الأطفال من الكنوز التي في هذا الصندوق، وغيرها من التي تضيفها أنت، هي بأن تتاح لهم فرصة اللعب بها.

ستعينك الرموز التالية في العثور على النشاط المناسب للعمر المناسب.



٤ - ٦ سنوات



١ - ٣ سنوات



الأطفال الرضع

وتشتمل كل ورقة أنشطة أيضاً على ما يلي:

### تحذير

نصائح هامة لمساعدتك في المحافظة على سلامة الأطفال أثناء لعبهم.

الأشرطة الزرقاء في أعلى الورقة وأسفلها تدل على الأنشطة التي تستخدم فيها مواد من المجموعة.

الأشرطة الوردية في أعلى الورقة وأسفلها تدل على الأنشطة التي لا تتطلب القيام بها أي مواد

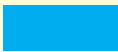

### ما يمكنك عمله

أفكار لكيفية استعمال المادة المعنية لمساعدة الأطفال على اكتساب المهارات للتكلم والتفكير والحركة والعمل، والتعلم عن الذات، والتجارب مع الآخرين.

### أشياء تراقبها

الأشياء التي تراقبها في الأطفال خلال لعبهم.

### طرق يمكنه للتوسع

مقترحات لأشياء أخرى يمكنك عملها.

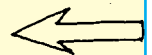

## كيف يمكنك استخدام مجموعة المواد الخاصة بالنمو في مرحلة الطفولة المبكرة؟

اجمع الأطفال حول الكنوز التي في مجموعة المواد الخاصة بالنمو في مرحلة الطفولة المبكرة في حيز مأمون وودي. ويمكن أن يشارك عدد من الأطفال يصل إلى ٥٠ طفلاً في أي وقت معين. وهذا عدد كبير من الأطفال. حاول أن تكون مجموعات صغيرة وأن تسند إليها أنشطة مختلفة. وأحياناً قد يحتاج أحد الأطفال إلى شيء من الاهتمام الإضافي وإلى قضاء وقت متميز معك وحدك. فتأكد من أن لديك من يساعدك. ادع الأطفال الأكبر سناً، والآباء والأمهات، وغيرهم من الكبار لمساعدتك على التخطيط لأنشطتك وتنظيمها.

وإليك بعض النصائح المفيدة التي يمكنك التفكير فيها:

● **كون مجموعات صغيرة من الأطفال.** ويمكنك أن تحاول جميع الأطفال حسب أعمارهم، الأطفال الرضع، والأطفال من عمر سنة إلى ثلاث سنوات، والأطفال من سن الرابعة إلى السادسة. وهناك أنشطة أخرى تعمل بشكل أفضل حين يتعلم جميع الأطفال معاً. وسوف تساعدك بطاقات الأنشطة على تخطيط برنامجك.

● **ادع الأطفال الأكبر سناً والأشقاء والشقيقات لمساعدتك.** وشجعهم على تنظيم وتخطيط الأنشطة. كما يمكن الجمع بينهم وبين الطفل الذي يحتاج إلى رعاية واهتمام إضافيين. وهذه طريقة رائعة ليتعلم الأطفال الأكبر والأصغر سناً معاً.

● **أخ للوالدين الفرصة لكي يدعموا لعب طفلهم** ولكي يتعلموا كل من الآخر ومنك. وادع مجموعات من الآباء والأمهات إلى مشاركتك هذه المتعة. والإمكانيات لا حد لها. تعاونوا في التفكير بشأن بعض الأنشطة التي يمكن للأطفال القيام بها والأمور التي قد يتعلمونها. وفي أثناء عملكم، شجع الأسر على أن تطرح ما لديها من قصص وأسئلة وتبادلها مع بعضها البعض ومعك.

● **اجعل السلامة من أولوياتك.** وتأكد من أن المكان مأمون من الأشياء التي قد تؤذي صغار الأطفال. وحافظ على نظافة جميع المواد. والزم الحرص في تخزينها.

## ● **لأداء الأعمال بطريقة متكررة أهمية خاصة.**

فالأطفال بحاجة إلى الاهتمام المنتظم، خاصة في أوقات توترهم. حاول أن تنظم أنشطتك بحيث تجري في نفس الوقت من كل يوم. ذلك أن الأطفال يشعرون بالأمان حين يعلمون أنهم سيقضون بعض الوقت معك ومع صندوق الكنوز في كل يوم.

● **حاول أن تبتكر.** ستساعدك المواد التي تشتمل عليها هذه المجموعة على الشروع في ذلك. ابتكر ألعاباً وأنشطة خاصة بك. قم بغناء الأغاني المألوفة، وقص الحكايات، والعب الألعاب التقليدية، وشارك في الرقص والغناء.

● **عليك بالإنصات.** إن رعايتك واهتمامك هما أهم هدية يمكنك أن تقدمها لصغار الأطفال. ساعدهم على أن يجدوا الكلمات التي تعبر عن مشاعرهم. وشجعهم على أن يرسموا، ويحكوا قصصهم، ويلعبوا ألعاب المحاكاة.

● **قم بالإعداد والتخطيط.** القليل من التخطيط يساعد في جعل الوقت تقضيه مع الأطفال أكثر جدوى. حاول أن تضع جدولاً زمنياً بسيطاً، وفيما يلي نموذج لذلك:

### الاستمتاع بصندوق الكنوز: خطة للنشاط اليومي

١٠:٠٠ صباحاً استقبال الأطفال وأسرهم

١٠:١٥ صباحاً وقت الحلقة: اختر موضوعاً شيقاً. أطلب من الأطفال أن يتكلموا عما يعرفون.

١٠:٤٥ صباحاً مجموعات صغيرة: قسم الأطفال إلى مجموعات حسب الأعمار. دع الأطفال يستكشفون ويلعبون بالأنشطة وحدهم.

١٠:٣٠ صباحاً أزواج: يقضي الأطفال الأكبر سناً بعض الوقت في العمل في نشاط معين مع الأطفال الأصغر سناً.

١١:٣٠ صباحاً وقت الحلقة: رواية القصص. حاول أن تترك الأطفال يؤلفون نهاية جديدة!

١٢:٠٠ ظهراً أغنية ختامية.

وتصبح المواد التي في هذا الصندوق كنوزاً حقيقية بين يديك حين تتقاسمها مع الأطفال ومع أسرهم. فشكراً لك على تكريسك الوقت، والطاقة، والالتزام لمساعدة أطفالك على النمو، وتطوير قدراتهم، والتخلص مما ينتابهم من ضيق.



**أنشطة تستخدم فيها المواد**



# لغز اللوحة

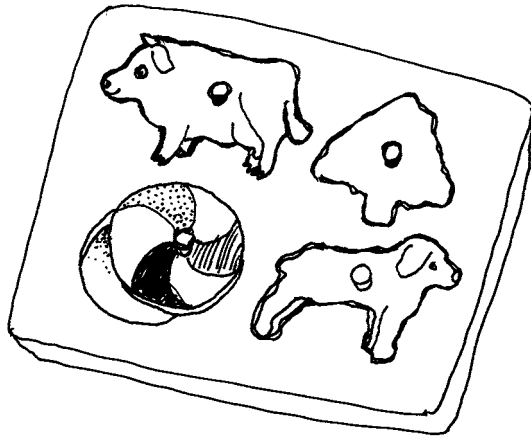

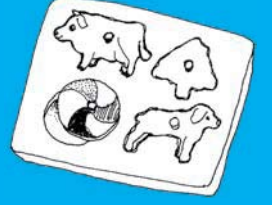

## ما يمكنك عمله



- استخراج قطع الألغاز سيكون أولى المهارات التي يجيدها الرضيع بسهولة كبيرة. كما أن ضرب قطع اللغز ببعضها أو إلقاءها على الأرض يسبب له متعة كبيرة لأنه يحدث قدراً كبيراً من الضوضاء. وهو شيء يحبه الأطفال الرضع.
- اجعل الرضيع يستكشف كيف يميز ويتفحص قطعة اللغز وشكل الفتحة التي يجب أن توضع فيها.
- لاحظ كيف يوفق الرضيع بين قطع اللغز والفتحات التي تخص كلاً منها.
- شجع الأطفال بالتحدث إليهم والإشارة إلى ألوان اللغز وأشكاله.

## أشياء تترقبها



- يبدأ الرضيع في تعلم كيفية استخدام أعينهم لتساعدهم في الوصول إلى الأشياء والإمساك بها. ولذا فإن قطع الألغاز المختلفة الأشكال والملمس والحجم مناسبة بصفة خاصة لتحسين هذه القدرة.





٣-١ سنوات



## لغز اللوحة

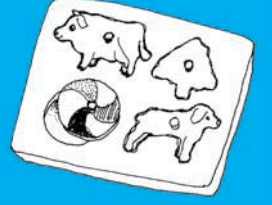

### ما يمكنك عمله



- يشرح مقدم الرعاية أن قطع الألغاز تتفاوت في أشكالها وأحجامها. وبعض القطع بها نتوءات ذات زوايا مستديرة، وبعضها له حواف مستقيمة.
- أطلب من أحد الأطفال أو مجموعة منهم إكمال اللغز. ثم اطلب منهم أن يتذكروا مكان تركيب كل جزء.
- كوّن مجموعة من الأطفال وخذاهم أن يكملوا اللغز بأسرع ما يمكن. وينبغي أن يشارك الجميع في إكمال اللغز.

### أشياء تترقبها



- رغم تركيز الأطفال وهدوئهم، فإن عقولهم تتسع. والألغاز تتيح للأطفال فرصاً للتفكير وإعمال العقل.





# اللغز المسلسل

٢

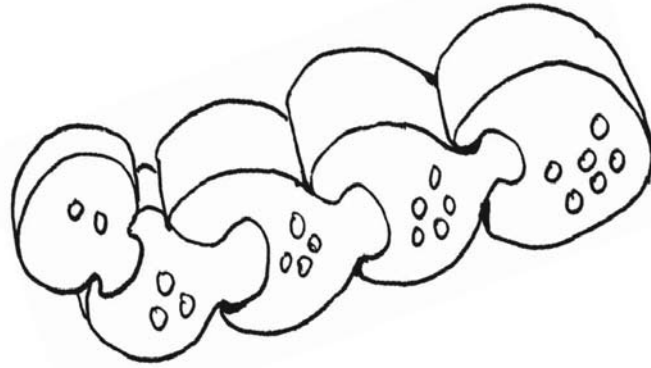



## ما يمكنك عمله



- ضع فرادى القطع أمام الطفل. واتركه يحاول الوصول إلى قطع اللغز والإمساك بها. هل يمكنه أن يمسك بقطعة في كل يد؟ اضربها ببعضها. وأنصت للصوت الذي تحدثه.
- تحدث إلى الطفل عن الألوان المختلفة في اللغز.
- خبئ إحدى قطع اللغز تحت قطعة قماش. وتكلم عما تفعله. ثم اطلب من الطفل أن يجدها. سيشعر بمتعة في أن يرفع قطعة القماش ويبين لك مدى معرفته بالأشياء!
- قم بتجميع اللغز بينما يرقبك الطفل.
- أَلّف قصة عن اللغز. هل يبدو شكله مثل قارب؟ أو طائر؟ إلى أين هو ذاهب؟

## أشياء تترقبها



- الأطفال الرضع يمكنهم محاولة الإمساك بالأشياء.
- الأطفال الرضع يمكنهم اكتشاف شيء مخبأ تحت قطعة قماش.
- الأطفال الرضع يمكنهم الإمساك بجسمين صغيرين في وقت واحد.
- الأطفال الرضع يمكنهم الإنصات لقصة بسيطة.

## طريقة مكنة للتوسع

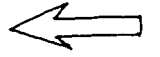

- فكك اللغز. ضع جميع القطع في صندوق فارغ. دع الطفل يفرغ الصندوق. واطلب منه أن يعيد جميع القطع إلى الصندوق مرة ثانية.





## ما يمكنك عمله



- دع الاطفال يلعبون بحرية، ويفككون اللغز ثم يعيدون تركيبه.
- تحدث إلى الأطفال عن الألوان في كل قطعة. "هل يمكنكم العثور على القطعة الحمراء؟ هيا نضيف الخضراء إلى المسلسل". تحدث عن مختلف الألوان في ملابسك. ما لون الرداء الذي يرتديه الطفل؟
- قم بعدّ كل قطعة أثناء قيام الطفل بإكمال اللغز المسلسل.
- كوّن سلسلة من ثلاث قطع. قم بالإشارة إلى كل قطعة وانكر رقمها في أثناء لعبك. كرر هذا العمل مرات كثيرة، مكوناً سلاسل من أحجام مختلفة.
- حاول أن تصنع قصة عن العدّ أو تؤلف نظماً عن ألوان اللغز.

## أشياء تترقبها



- يستطيع الأطفال تفكيك الأشياء وجميعها.
- يستطيع الأطفال أن يغنوا أجزاء من أغنية وأن يقولوا أجزاء من مقطوعة.
- يستطيع الأطفال أن يتبعوا تعليمات بسيطة.
- يفهم الأطفال الرقمين **واحد** و**اثنين**.
- سيحاول الأطفال أن يعدّوا الأشياء.
- يستطيع الأطفال الإشارة إلى الأشياء عند تسميتها.





# الكتاب المقوى

٣

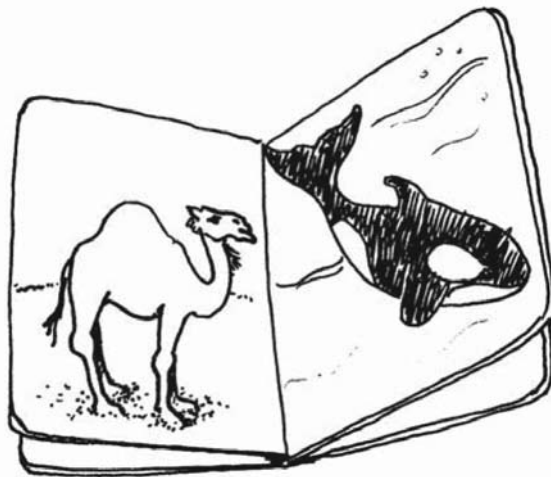

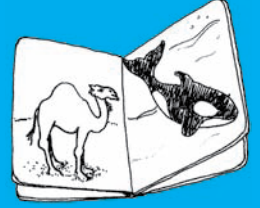

## ما يمكنك عمله



- خذت إلى الأطفال الرضع قدر الإمكان.
- استمع إلى جميع الأصوات التي يصدرها الرضع وقم بالرد عليهم.
- خذت عن الصور التي يرونها في الكتاب، وساعدهم على قلب الصفحات. وفي أثناء نظرك إلى الصور، تكلم عما تراه. "ماذا تظن سيأتي بعد ذلك؟ هل تستطيع أن قلب الصفحة وترى؟" قم كثيراً بتغيير الصور.
- الرضع الذين تتراوح أعمارهم بين شهر وثلاثة أشهر يرون الأشياء على أفضل وجه حين تبعد عنهم مسافة من ٨ إلى ١٢ بوصة. ويتسع مجال الرؤية عندما يبلغ الرضيع سن ثلاثة أشهر.

## أشياء تترقبها



- يسترخي الأطفال الرضع انفعالياً وبدنياً وعقليا.
- يشجع النشاط الأطفال الرضع على التفاعل مع شخص كبير، ما ينمي لديهم ملكة حب الاستطلاع.





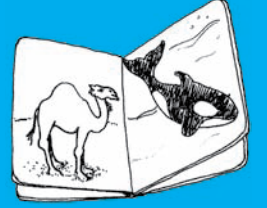

## ما يمكنك عمله



- انظر إلى كتب الصور مع طفل أو عدة أطفال معاً.
- وجه أسئلة بسيطة عن الصور لمساعدة الأطفال في استخدام الكلمات أو إظهار فهمهم لها. قم بالإشارة إلى الصورة والنطق بالكلمة بالاشتراك مع الأطفال.
- اذكر اسم أحد الأشياء التي تراها على الصفحة وحاول أن تثير فضول الأطفال.
- تحدث عن الألوان؛ وقم بعدّ الأشياء المصورة في الكتاب، والأشياء التي يفضلونها.

## أشياء تترقبها



- الأطفال يمرون بمرحلة تنمية حب الاستطلاع وتعلم الجديد من الأشياء.
- يستطيع الأطفال تقليب بعض صفحات الكتاب.



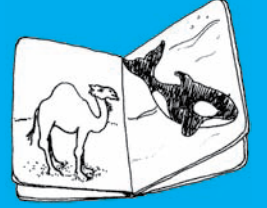

## ما يمكنك عمله



- اجلس مع مجموعة واعرض الكتب المقواة أمام الأطفال.
- اسأل الأطفال عما يشاهدونه وما يمكنهم العثور عليه في صور هذه الكتب.
- اطلب من الأطفال أن يحكوا قصة عن الصور أو أن يقولوا رأيهم فيها.
- اطلب من الأطفال أن يبحثوا عن أشياء مشابهة لما في الصور في البيئة المحيطة بهم ويذكروا أسماءها.

## أشياء تترقبها

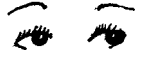

- يتفاهم الأطفال مع مقدمي الرعاية ومع غيرهم من الأطفال.
- يشعر الأطفال بالإثارة والمتعة حين يتكلمون عما يرونه في الكتاب.



# الكرات الإسفنجية

٤



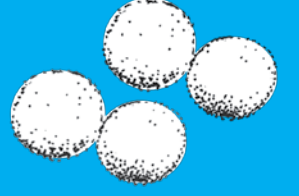

## ما يمكنك عمله



- دحرج كرة إلى الرضيع. دعه يلاحظ كيف تندرج الكرة على الأرض.
- دع الرضيع يلمس الكرة ويمسكها. فاللمس هو الطريقة التي يتعلم بها الرضيع أشياء عن العالم.
- يستمتع الأطفال الرضع بالإمساك بأشياء مختلفة اللمس وتحسسها. دعم يتحسسون الكرة الطرية. فهذا سيساعدهم على الرغبة في التحرك، مما يقوي عضلاتهم.

## أشياء تترقبها



- يزيد حكم الأطفال الرضع في التعامل مع الكرة.
- ينمو لدى الرضيع إحساسهم بحب الاستطلاع.
- يتفاعل الرضيع مع مقدمي الرعاية.



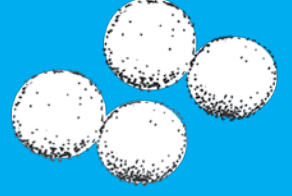

## ما يمكنك عمله



- خبئ الكرة جزئياً على مقربة من الطفل. شجع الطفل على أن يجد الكرة. كلما تعود الطفل على اللعبة، العبها من جديد. مع تخبئة الكرة تماماً هذه المرة.
- دحرج الكرة إلى الطفل. اطلب من الطفل أن يعيد إرسال الكرة إليك. اضحكا معاً وقم باحتضان الطفل حين يفعل ذلك.
- دع الأطفال يركلون الكرات ويقذفونها ويلتقطونها.

## أشياء تترقبها

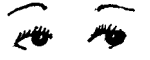

- يزيد حكم الأطفال الحركي بمعالجتهم الكرة.
- ينحني الأطفال ويلتقطون الكرة.
- يتعلم الأطفال شيئاً عن التركيز والدقة.
- يلعب الأطفال معاً ويتفاعلون مع مقدمي الرعاية.



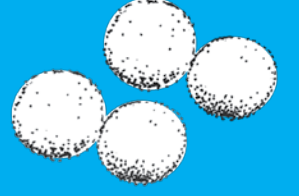

## ما يمكنك عمله



- دع الأطفال يركلون الكرات أو يدحرجونها أو يقذفونها أو يقومون بتنطيطها من طفل لآخر.
- ضع سلة كبيرة في وسط أرض الغرفة. بين للأطفال كيف يسقطون الكرة أو يقذفونها إلى داخل السلة.
- نظم ألعاباً مختلفة يمكن للأطفال أن يلعبوا معاً في فرق باستخدام الكرة.

## أشياء تترقبها

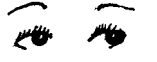

- يزيد حكم الأطفال في التعامل مع الكرة.
- يشترك الأطفال في التفاهم مع مقدمي الرعاية ومع الأطفال الآخرين.
- يمكن للأطفال أن يوجهوا أنفسهم في الأنشطة البدنية ويجدون متعة في اللعب بالكرات.



# فرّازة الأشكال

٥

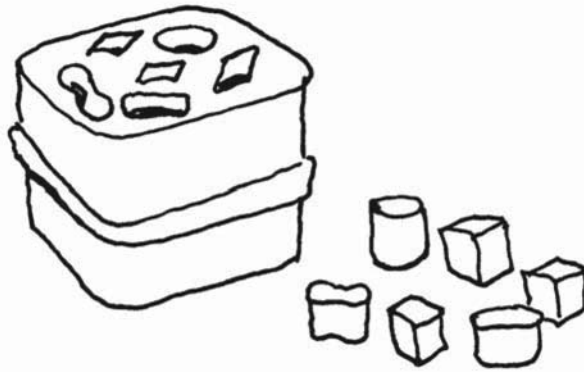

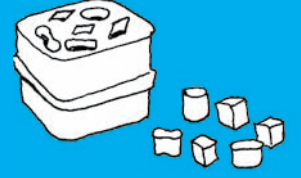

## ما يمكنك عمله



- اعرض فرّازة الأشكال والأشكال المختلفة الألوان أمام الأطفال الرضع ودعهم يلعبون بها في حرية.
- تكلم مع أحد الرضع عما يفعله بينما تتركه يتناول الأشياء.
- دع الرضيع يكتشف كيف يفتح الصندوق. أفرغ الصندوق من فرّازة الأشكال واطلب إلى رضيع أكبر سنّاً أن يعيد ملأه.

## أشياء تترقبها



- يتحسن التنسيق بين اليدين والعينين لدى الأطفال الرضع.
- يزيد حكم الرضيع في معالجة الأشياء.

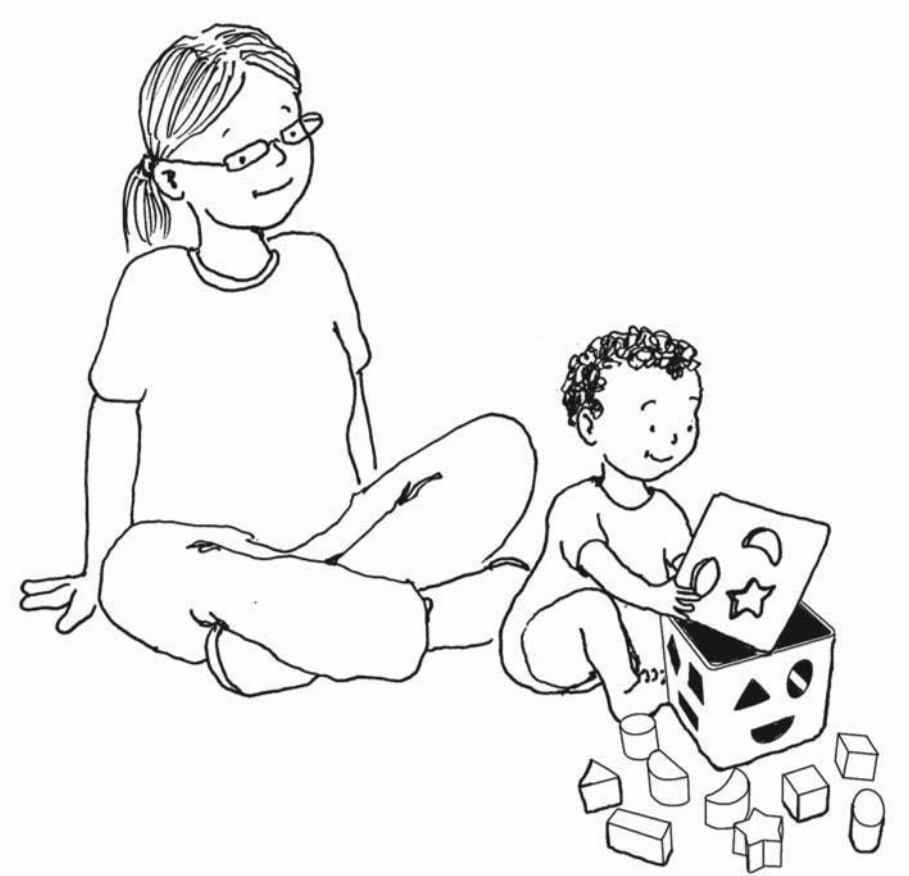



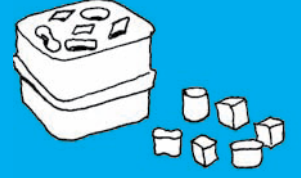

### ما يمكنك عمله



- بينما يلعب الأطفال بالأشكال ويقومون بإلقائها خارج الصندوق، دعهم يستكشفون كيف تدخل كل قطعة في الفتحة الخاصة بها.
- اذكر اسم شكل القطعة التي يتناولها الطفل واطلب منه أن يجد الفتحة المقابلة لها في الصندوق.
- دع الأطفال يتعلمون كيف يديرون أيديهم ورسغهم لدى محاولتهم تركيب إحدى القطع في الصندوق.

### أشياء تترقبها



- يتعلم الأطفال الألوان والأشكال المختلفة.
- يعزز الأطفال إدراكهم للتكوين الفراغي، ولعلاقة السبب والنتيجة.



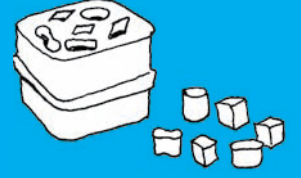

## ما يمكنك عمله



- دع الأطفال يتمرنون ويتمتعون بفرّازة الأشكال دون تدخل.
- نظم فريقين واطلب من الأطفال إدخال الأشكال في فتحاتها بالصندوق الواحد تلو الآخر بأسرع ما يمكن.
- ضع كل الأشكال على الأرض، وقم بتسمية الأشكال، واطلب من الأطفال أن يبينوا لك أين توجد النجوم، وأين توجد المستطيلات، أو المثلثات أو الدوائر. وإذا لم يستطيعوا العثور عليها، بينها لهم واطلب منهم مرة ثانية أن يجدها.

## أشياء تترقبها

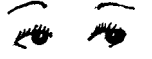

- يختبر الأطفال أنفسهم من حيث القدرة على التوفيق بين أشكال القطع وبين الفتحات الموجودة في الصندوق.



# الورق والأقلام الملونة

١

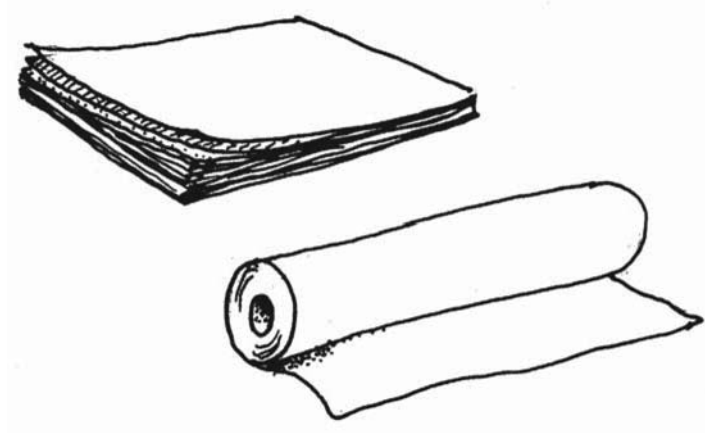

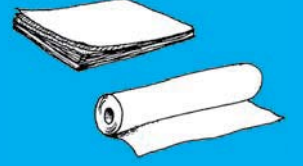

## ما يمكنك عمله



- اقطع بعض أشكال. دوائر ومثلثات ومربعات. مختلفة الأحجام من الورق الملون. اصنع ثقباً في كل شكل ومرر شريطاً زاهي اللون من خلال الثقب. علق هذه الأشكال لكي يراها الرضيع وهي تتحرك.
- تكلم عن الألوان والأشكال بينما يراقبها الرضيع وهي تتحرك.

## أشياء تترقبها



- ينمو لدى الأطفال الرضع الشعور بحب الاستطلاع.
- يحاول الرضع أن يلمسوا وأن يلتقطوا أو يجذبوا الأشياء المتدلية من فوقهم.
- بيتسم الرضع ويصدرون بعض الأصوات.



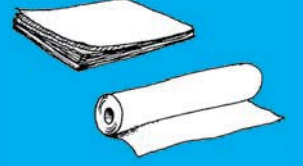

## ما يمكنك عمله



- زود الأطفال بأقلام ضخمة وورق. دعهم يستكشفون كيف يمسكون بالأقلام على نحو مريح لهم وهم يرسمون بها على الورق.
- دع الأطفال يرسمون كل ما يريدون.
- إذا أمكن، قم بلصق الفن الذي ينتجه الأطفال على جدار أو على لوحة إعلانات.

## أشياء تترقبها



- يعبر الأطفال عن أنفسهم من خلال الرسم.
- ينمي الأطفال قدرتهم على الابتكار وحذقهم في تحريك اليدين بمعالجة الأقلام الملونة والورق.
- يتعلم الأطفال عن الألوان والأشكال.



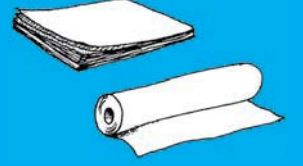

## ما يمكنك عمله



- دع الأطفال يرسمون أو يكتبون ما يريدون على الورق.
- دع الأطفال يعرضون رسوماتهم ويصفونها ويساعدتهم على الإنصات عندما يقوم أحدهم بالعرض.
- دع الأطفال يستكشفون كيفية طي الورق لعمل أشكال ورقية (قارب، صندوق، قبة، سلة، بيت، حيوان، الخ). بين لهم كيف يقطعون الورق على هيئة أشرطة وكيف يقومون بتلصيق قصاصات الورق في أشكال.
- دع الأطفال ينسخون الأحرف أو الأعداد عندما تجد ذلك مناسباً.

## أشياء تترقبها

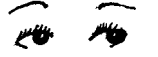

- ينمي الأطفال قدرتهم على الابتكار.
- يعبر الأطفال عن أنفسهم من خلال فن الرسم.
- ينمي الأطفال حذفهم في تحريك اليدين بمعالجة الأقلام الملونة والورق. ويتعلمون كيف يستخدمون أكثر من مادة معاً.



# تصنيف الخرز بالخيط

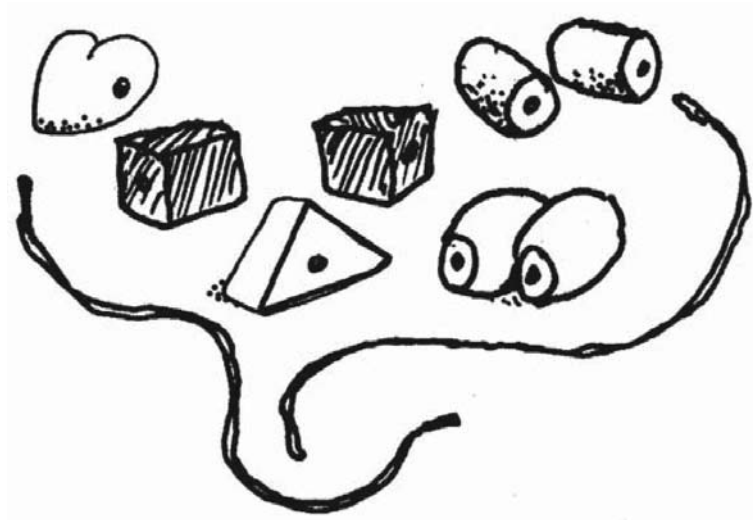



## تصنيف الخرز بالخيوط

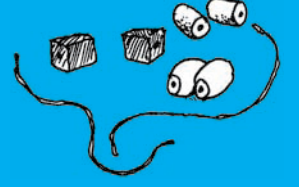

### ما يمكنك عمله

- ضع خرزات مختلفة الأحجام والألوان على أطراف عدة خيوط. اربط الخيوط بإحكام لكي لا يسقط منها الخرز.
- ضع أحد الخيوط في موضع أمام مكان جلوس الرضيع. بين له كيف يجذبه لكي تتحرك هذه اللعبة نحوه.
- أعطه الخيط لكي يجذبه وتكلم مع الرضيع عما يفعله.



### أشياء تترقبها

- ينمي الأطفال شعورهم بحب الاستطلاع.
- يحاول الرضيع أن يلمسوا أو يلتقطوا أو يجذبوا الأشياء حين تحرك الخيوط على أرض الغرفة أو تقوم بهزها برفق.
- يعبر الرضيع عن سعادتهم، وبتسمون، ويصدرون الأصوات.

### تحذير

- الإشراف من قبل أحد الكبار هام عند استخدام الخرز والخيوط خلال اللعب.





٣-١ سنوات



## تصنيف الخرز بالخيوط

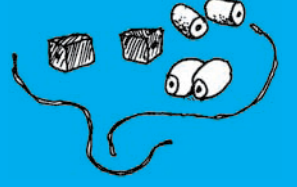

### ما يمكنك عمله



- ضع مجموعة من الخرز زاهي الألوان في مكان يمكن فيه للأطفال أن يلعبوا به في حرية.
- شجع كل طفل على وضع الخرز في الخيط حسب الألوان أو الشكل.
- قم مع الطفل بعدّ الخرزات التي يصففها في الخيط.
- هنئ الطفل على العقد أو السوار الذي صنعه.

### أشياء تترقبها

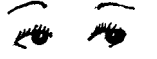

- يتعلم الأطفال عن اختلاف الألوان.
- يزيد الأطفال حكمهم في معالجة الأشياء وينمو لديهم الحذق في تحريك اليدين.

### تحذير



- الإشراف من قبل أحد الكبار هام عند استخدام الخرز والخيوط والعقود خلال اللعب.



٦-٤ سنوات



## تصنيف الخرز بالخيوط

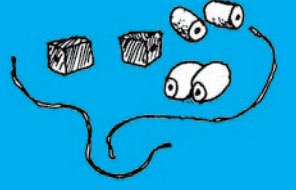

### ما يمكنك عمله



- قسم الأطفال إلى فريقين واطلب منهم أن يكملوا عمل عقد من لون واحد بأسرع ما يمكن.
- هنئ المشاركين واطلب من الآخرين أن يشاركوا كذلك.
- دع الأطفال يصففون أنواع مختلفة من الأشياء بالخيوط كل بالطريقة التي يريدونها. وتحدث مع الأطفال عن الأشياء التي يختارون تصفيفها.

### أشياء تترقبها

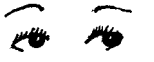

- ينمي الأطفال مهاراتهم الحركية الدقيقة بصنع العقود والأساور وما إليها.

### تحذير



- الإشراف من قبل أحد الكبار هام عند استخدام الخرز والخيوط والعقود خلال اللعب.



# الدمى المتحركة

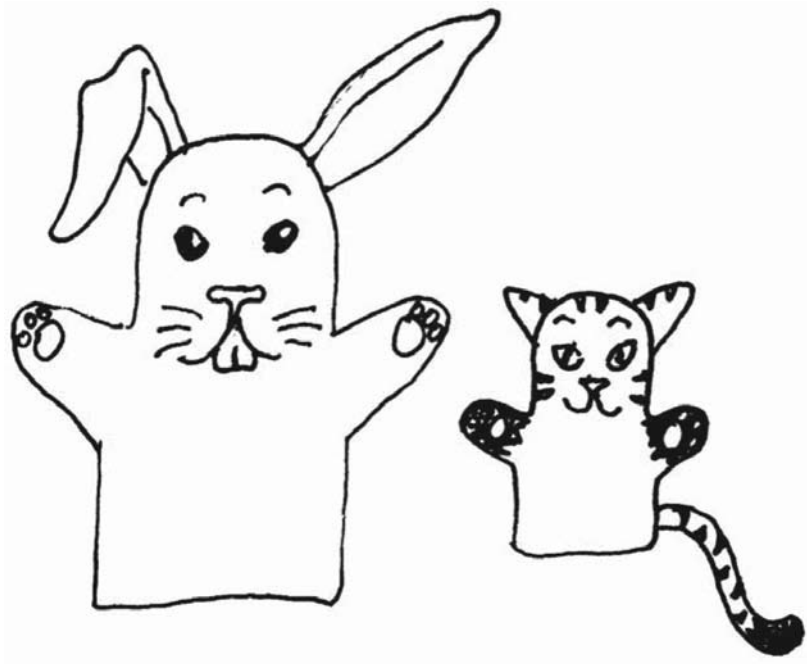

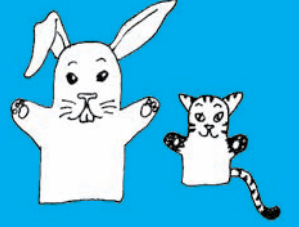

## ما يمكنك عمله



- يتيح اللعب بالدمى المتحركة لدى استخدامها بواسطة شخص بالغ خلاق وسريع الاستجابة فرصة مثالية لتقديم موضوعات وقضايا صعبة.
- ضع دمى متحركة فوق يدك واجعلها تخاطب الرضيع. استخدم صوتاً مختلفاً حين تجعل الدمى تتكلم. واجعل الدمى تخبر الرضيع عن نفسها.
- دع الرضيع يلمس الدمى وهي تتكلم. اضحكا واستمتعا بالموقف. دع الرضيع يلعب بالدمى.

## أشياء تترقبها

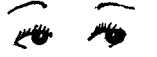

- يشعر الأطفال الرضع بالأمان في صحبة دمى لطيفة يمكنهم التعامل معها بأنفسهم.
- قد يحاول الرضيع الذي يخاف من الخطر أن يتحكم في خوفه من خلال اللعب بدمى أو عروسة يمثل به مشاهد فيها تهديئة ورعاية.
- في أثناء اللعب بالدمى أو العرائس كثيراً ما يرى الرضيع في الدمى نفسه أو من يرعاه.



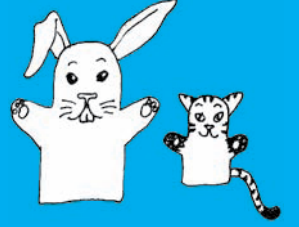

## ما يمكنك عمله



- يتيح اللعب بالدمى المتحركة لدى استخدامها بواسطة شخص بالغ خلاق وسريع الاستجابة فرصة مثالية لتقديم موضوعات وقضايا صعبة.
- استخدم الدمى التي تمثل حيوانات للكلام والغناء مع الأطفال. تكلم عن الحيوان، واسمه، والصوت الذي يصدره. حاول تأليف أغانٍ من قبيل ”أين القط؟ ها هو. ماذا يقول؟ مياو، مياو“.
- اجعل الدمى توجه أسئلة للطفل عندما تعتقد أنه سيكون قادراً على الإجابة. لالعاب الدمى وافعل أشياء مسلية معها وهي تسأل عن اسم الطفل، وملابسه، وأجزاء جسمه، الخ.
- دع الأطفال يلعبون بالدمى فيما بينهم ويصنعون حكاياتهم وأغانيتهم الخاصة.

## أشياء تترقبها

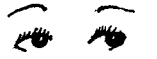

- يتبادل الأطفال ومقدمو الرعاية القصص وينمون خيالهم في صحبة ما معهم من دُمى.
- يتحدث الأطفال إلى الدمى التي معهم ويتعلمون كيف يعتنون بها كصديق.
- تتيح الدمى للأطفال منفذاً لإحساسات العجز، وتزودهم في نفس الوقت بطريقة لإيجاد حلول للمشكلات.



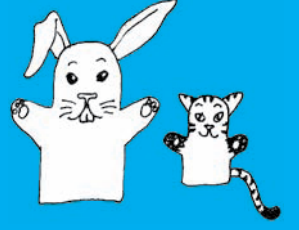

## ما يمكنك عمله



- يتيح اللعب بالدمى المتحركة لدى استخدامها بواسطة شخص بالغ خلاق وسريع الاستجابة فرصة مثالية لتقديم موضوعات وقضايا صعبة.
- اجعل عدداً من الأطفال يستخدمون الدمى التي تتحرك باليد ليساعدوك في أن تروي قصة مألوفة لهم. ضع دمية على يدك وأعط كل طفل دمية بمسكها. أخبر كل طفل بمن ستكون دميته في القصة. اطلب من الأطفال أن ينصتوا جيداً لكي يعرفوا متى يجعلون الدمى التي معهم تتكلم. ابدأ في رواية القصة. وعندما يحين الوقت لكي تقول دمية أحد الأطفال شيئاً، ساعده في ذلك إذا لزم الأمر.
- قد يستخدم الأطفال الدمى لتمثيل الأحداث التي تقع. سواء السعيد منها والحزين. وقد يرغبون في مناقشة تلك الأحداث مع مقدم الرعاية.

## أشياء تترقبها

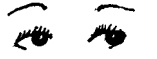

- يتفاعل الأطفال ويتبادلون القصص. وينمون خيالهم. ويعربون عن مشاعرهم.
- يستطيع الأطفال التحدث إلى الدمى التي معهم ويتعلمون كيف يعتنون بها.
- يعرب الأطفال عن سعادتهم بالحركة والصوت.



# مجموعة مواد التكديس والفرز

٩

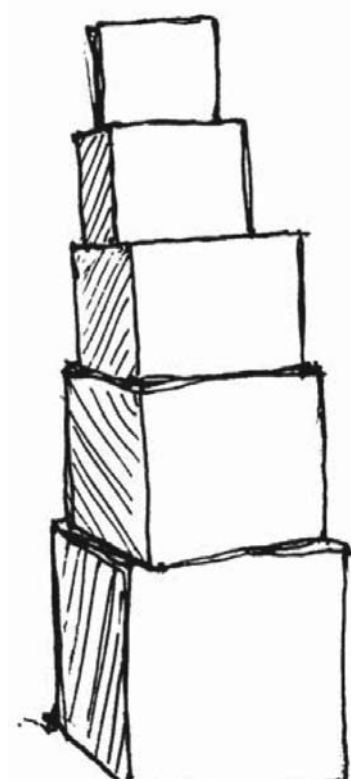



## ما يمكنك عمله



- ضع إحدى القطع أمام الرضيع وكدس قطعة أخرى فوقها بينما يشاهدك. أعط الطفل قطعة يضعها فوقهما.
- تكلم عما يفعله.
- أعطه الوقت ليستكشف هذه المواد بحرية.

## أشياء تترقبها



- يستطيع الأطفال الرضع أن يضعوا شيئاً فوق آخر.
- يظهر الرضيع اهتمامهم بالأشياء الجديدة.







## ٩ مجموعة مواد التكديس والفرز



### ما يمكنك عمله



- ضع مجموعة مواد التكديس والفرز في الوسط. دع الأطفال يلعبون في حرية بالقطع. راقب كيفية استكشافهم للأشياء الجديدة. دعهم يكسسون الأشياء فوق بعضها. شجع الأطفال على تكديسها كل بطريقته الخاصة. ولا بأس إذا لم يكسوها بالترتيب الصحيح. فهذه المهارة ستكتسب فيما بعد.
- تكلم عن مظهر الأشياء. وتكلم عن لون كل قطعة وحجمها وشكلها. وكيف أن بعضها صغير وبعضها كبير. بين للأطفال كيف يكسسون الأشياء. انظر لترى ما إذا كانوا سيقلدونك.
- اختر أحد البنود لترى هل يستطيع الأطفال أن يجدوا واحداً مثله تماماً. اطلب من الأطفال أن يجدوا جميع البنود التي من نفس اللون.

### أشياء تترقبها



- سيحاول الأطفال أن يقلدوك.
- سيلاحظ الأطفال اختلاف الأشكال.
- سيقارن الأطفال بين الأشياء الأكبر حجماً والأصغر.
- سيقوم الأطفال بمهام الفرز البسيطة.





## ٩ مجموعة مواد التكديس والفرز



### ما يمكنك عمله



- شجع الأطفال على فرز القطع بطرقهم الابتكارية الخاصة.
- باستخدام بنود التكديس والفرز هذه، اطلب إلى الأطفال أن يقوموا بترتيب الأشياء وفقاً للون أو الحجم أو الشكل.
- ابحث عن جميع البنود التي لها نفس الحجم.
- ابحث عن جميع البنود التي لها نفس الشكل.
- رتب البنود في صف من الأصغر إلى الأكبر.
- اصنع كومة كلها من لون واحد.
- كم بنوداً يوجد في كل من المجموعات المختلفة؟ ما هي أكبر مجموعة؟ وما هي أصغر مجموعة؟

دع الأطفال يكديسون قطع تكلموا معاً عما فعلوه. ثم حاول توجيه الأسئلة التالية:

- ماهو أكبر صندوق؟
- ما أصغر صندوق؟
- كيف عرفت طريقة إدخالها جميعاً في أكبر صندوق؟

اطلب من الأطفال أن يعدّوا البنود في كل مجموعة.



### أشياء تترقبها

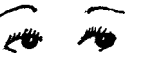

- يظهر الأطفال اهتماماً بالأعداد والأشكال والأحجام.
- يمكن للأطفال أن يعدوا ١٠ أشياء أو أكثر.
- يمكن للأطفال أن يفرزوا الأشياء وفقاً لسماتها المختلفة، بحيث تشترك جميع البنود في المجموعة الواحدة في سمة واحدة.
- يفهم الأطفال الكلمات **واحد**، و **كثير**، و **أقل**، و **أكثر**.
- يستطيع الأطفال المقارنة بين الأحجام.

### طرق مكنة للتوسع

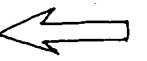

- أعط ستة قطع لأزواج من الأطفال. كم مجموعة مؤلفة من قطعتين يمكن عملها بهذه القطع الستة؟ (٣ مجموعات) كم مجموعة مؤلفة من ثلاث قطع؟ (مجموعتان) ومن أربع قطع؟ (مجموعة واحدة ويتبقى قطعتان) وخمسة قطع؟ (مجموعة واحدة ويتبقى قطعة واحدة) وستة قطع؟ (مجموعة واحدة)
- اطلب إلى الأطفال أن يصنعوا مجموعات أخرى باستخدام بنود مختلفة. واطلب منهم أن يتكلموا عن السبب في تكوينهم هذه المجموعات.

# قطع الدومينو

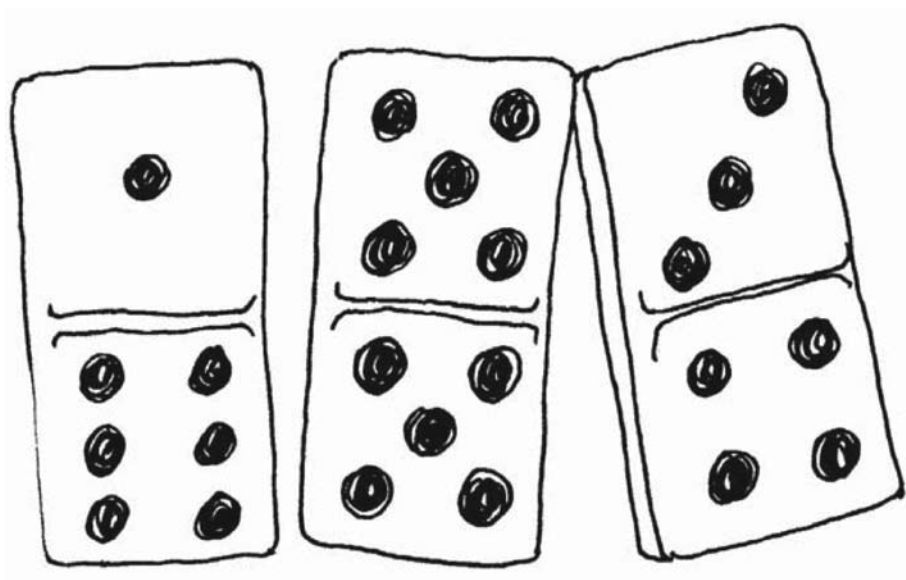

٣-١ سنوات



## ١٠ قطع الدومينو

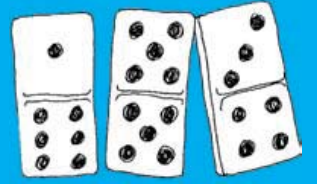

### ما يمكنك عمله



- دع الأطفال يلعبون في حرية بقطع الدومينو. وجه إليهم أسئلة عما يفعلون. قد يحاولون تكديسها في أكوام، أو أن يجعلوا منها عاموداً، أو أن يكوّنوا منها زخرفاً.
- اصنع تصميمات وأشكالاً مثيرة للاهتمام باستخدام عدة قطع دومينو. اطلب من الأطفال أن يحاولوا مضاهاتك في التصميمات.
- قم بعدّ النقاط على قطعة الدومينو. واطلب من الأطفال أن يجدوا قطعة دومينو أخرى تحمل نفس العدد من النقاط في أحد جوانبها.

### أشياء تترقبها



- يستطيع الأطفال أن يحاكو التصميمات
- يستطيع الأطفال عدّ النقاط والمضاهاة بينها
- يعرف الأطفال أسماء الأعداد.



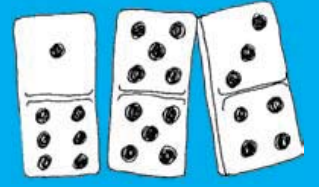

## ما يمكنك عمله



تساعد الألعاب الأطفال على التعلم فيما يتعلق بالأعداد. وإليك لعبة تجربها:

- اجلس في حلقة وأعط كل لاعب خمس قطع دومينو. ضع باقي القطع في كومة في وسط الحلقة.
- يضع أول لاعب إحدى قطع الدومينو التي بحوزته.
- يجب على اللاعب الذي يليه أن يربط قطعة دومينو بالقطعة التي تحمل نفس عدد النقط في وسط الحلقة. وفي حالة عدم استطاعته التوفيق، يحصل على قطعة من الكومة.
- على اللاعب التالي إما أن يلعب إحدى قطعه أو أن يأخذ قطعة دومينو من الكومة إذا لم يتواجد معه قطعة بها نفس العدد.
- استمر في اللعب حتى تنفذ جميع قطع الدومينو مع أحد اللاعبين.

## أشياء تترقبها



- يستطيع الأطفال أن يفهموا قواعد اللعب وأن يتبعوها.
- يستطيع الأطفال عدّ النقاط والمضاهاة بينها وإضافتها.
- يبدي الأطفال اهتماماً بالأعداد والعدّ.
- يعدّ الأطفال من ١ إلى ٢٠.

## طرق ممكنة للتوسع

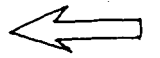

- أضف عدد النقط على الجانبين المتقابلين لقطعة الدومينو. فمثلاً، القطعة التي تحمل خمس نقاط من ناحية ونقطتين من الناحية المقابلة مجموع نقطها سبع نقط.
- اطلب من الأطفال أن يضاهاوا أحد جانبي قطعة دومينو بجانب قطعة دومينو أخرى لها نفس العدد من النقط. عدّ النقط.
- اطلب إلى الأطفال الأكبر سناً أن يساعدوا في تأليف ألعاب عديدة أخرى لتعليمها للأطفال.



# مكعبات التشييد

١١

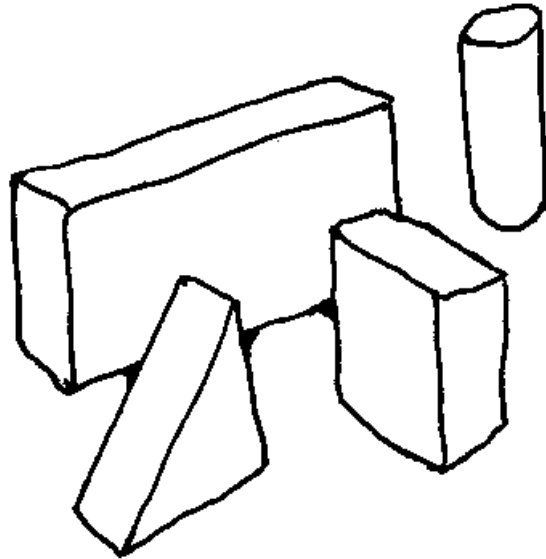

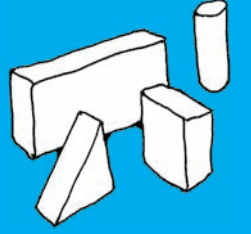

## ما يمكنك عمله



- ضع مجموعة من المكعبات الملونة حيث يمكن للأطفال أن يلعبوا بها في حرية. دع الأطفال يفرغون جميع المكعبات في كومة ويلعبوا بها كيفما يشاؤون.
- عندما يلتقط طفل أحد المكعبات، تكلم معه عن لون المكعب وشكله. اطلب من الطفل أن يلتقط مكعباً آخر له نفس اللون أو الشكل. وفي حالة التقاط الطفل لوناً أو شكلاً مخالفاً، اذكر له اسم اللون أو الشكل الجديد الذي التقطه.

## أشياء تترقبها



- يتعلم الأطفال الألوان المختلفة ويعززون قدرتهم على التنسيق بين اليدين والعينين.
- يزيد حكم الأطفال في تناول الأشياء وينمو لديهم الحدق في استعمال اليدين.





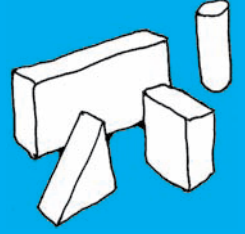

## ما يمكنك عمله



- ضع مجموعة من المكعبات الملونة حيث يمكن للأطفال جميع المكعبات معاً على هيئة بيت، أو جسر، أو أي بناء آخر.
- تشجيعاً للتعاون، أعط كل طفل مكعباً لكي يشتركوا معاً في تشييد بناء. واجعل كل طفل يضع مكعباته واحداً واحداً حتى يكتمل البناء.

## أشياء تترقبها



- يحاول الأطفال أن يبنوا مزيداً من الأشكال والأشياء المعقدة.
- يزداد فهم الأطفال فيما يتعلق بالأحجام والأشكال – وما يحدث عندما يضيفون عدداً من المكعبات أكثر من اللازم!





# صلصال التشكيل

١٢

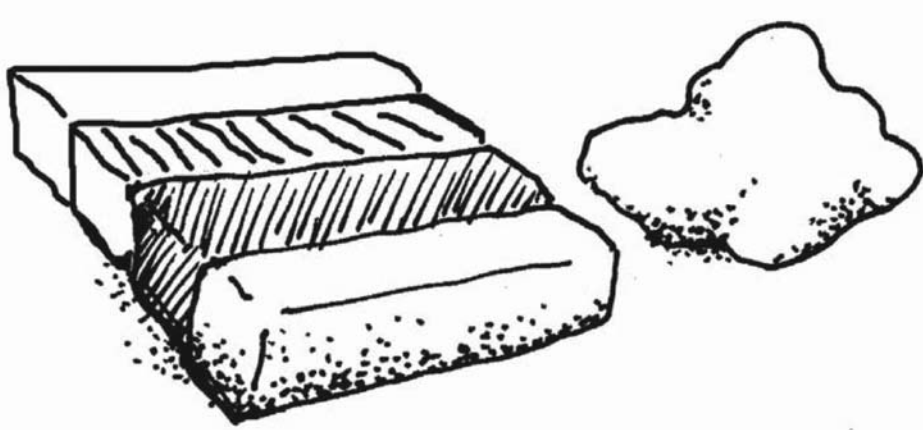



## ١٢ صلصال التشكيل



### ما يمكنك عمله



- أخرج للأطفال صندوقاً مليئاً بصلصال التشكيل الملون. ودع الأطفال يلعبون بحرية ويكتشفون كيف يشكّلون الصلصال.

### أشياء تترقبها



- يتعلم الأطفال الألوان المختلفة ويعززون قدرتهم على التنسيق بين اليدين والعينين.
- ينمو لدى الأطفال الحذق في استعمال اليدين والقدرة على الابتكار. ويزيد حكمهم في التعامل مع الأشياء.





## ما يمكنك عمله



- أخرج للأطفال صندوقاً مليئاً بصلصال التشكيل الملون. ودع الأطفال يصنعون منه أشكالاً ومجسمات.
- شجع الأطفال على تجربة الجمع بين الصلصال وأصناف طبيعية مثل الأصداف وأوراق الشجر والأغصان الدقيقة.
- دع الأطفال يصنعون تكوينات فردية بالصلصال ويشتركون في عمل المجسمات من الصلصال. ركز على العملية، وليس على النواتج.

## أشياء تترقبها

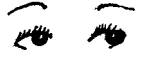

- ينمي الأطفال إدراكهم للتكوين الفراغي، والسبب والنتيجة.
- يوجه الأطفال نشاطهم بأنفسهم ويقومون بتجميع وبناء المجسمات بالكميات.
- يستكشف الأطفال وينمون قدرتهم على الابتكار.





# مكعبات الألغاز

١٣

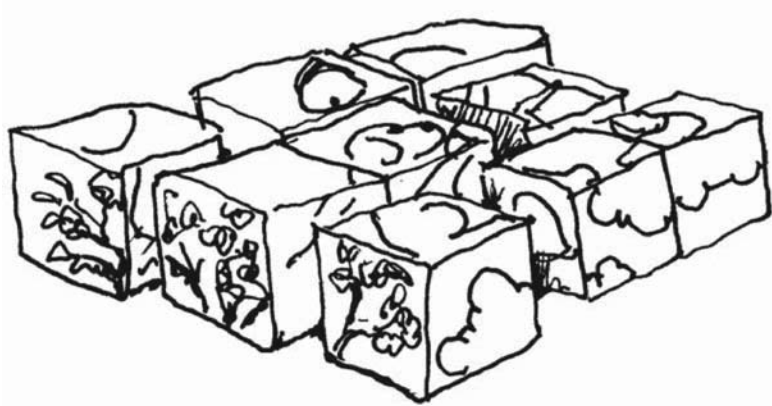

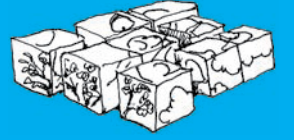

## ما يمكنك عمله



- يوضح مقدم الرعاية للأطفال أن مكعبات الألغاز المذكورة منقوش عليها صور، وأن مختلف جوانب كل مكعب يمكن ضمها إلى بعض لصنع صورة كاملة مختلفة.
- دع طفلاً أو مجموعة من الأطفال يكملون اللغز
- كوّن مجموعة من الأطفال وحثّاهم أن يكملوا اللغز بأسرع ما يمكن. ویدعى جميع المشاركين إلى المساهمة في إكمال اللغز.

## أشياء تترقبها

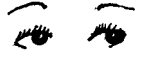

- يركز الأطفال ويلتزمون بالهدوء، ولكن عقولهم أخذة في التوسع. وتتيح الألغاز للأطفال الفرص للتفكير وإعمال العقل. يركز الأطفال ويتصرفون بطريقة طبيعية.

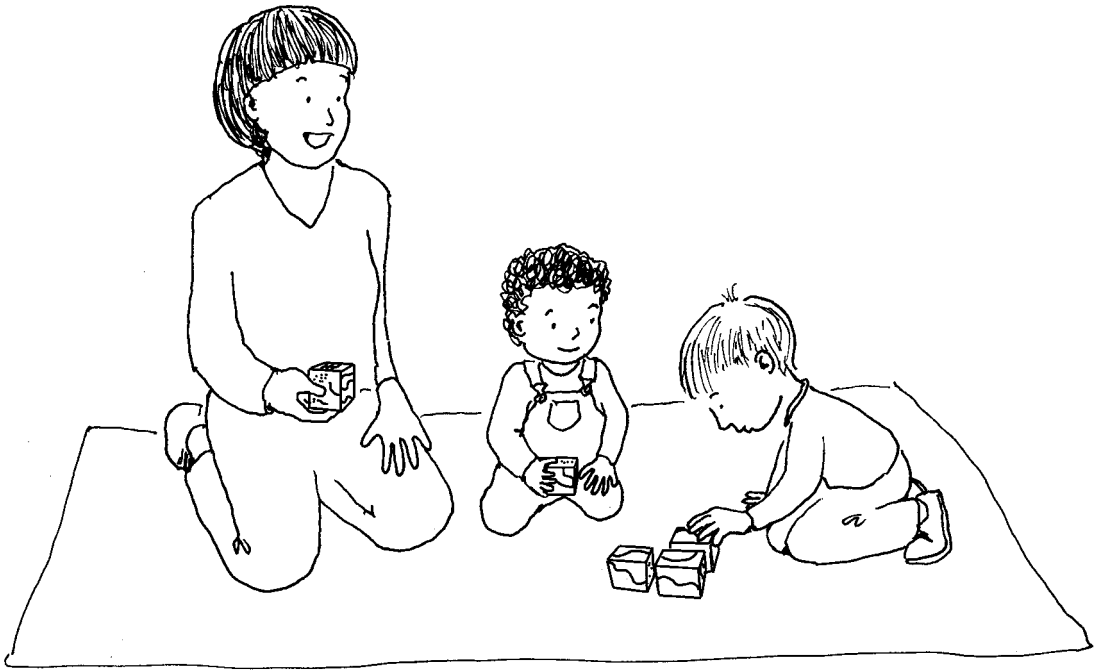





## ما يمكنك عمله



- اطلب من طفل أو مجموعة من الأطفال إكمال اللغز وتذكّر المكان الذي يفترض أن تكون فيه كل قطعة.
- كوّن مجموعة من الأطفال وحثّاهم أن يكملوا اللغز بأسرع ما يمكن. ویدعى جميع المشاركين إلى المساهمة في إكمال اللغز.

## أشياء تترقبها

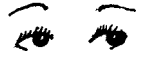

- يركز الأطفال ويلتزمون بالهدوء، ولكن عقولهم أخذة في التوسع. وتتيح الألغاز للأطفال الفرص للتفكير وإعمال العقل. يركز الأطفال ويتصرفون بطريقة طبيعية كأطفال.





# لعبة الذاكرة

١٤





## ما يمكنك عمله



- دع الأطفال يفرغون جميع البطاقات في كومة ويلعبوا بها.
- دع الأطفال يفرزون الكومة بحثاً عن البطاقات المتماثلة.
- اسأل الأطفال عن البطاقة التي يفضلونها على غيرها، وعن السبب في ذلك، وشجع الأطفال على التكلم عن الصور الموجودة في البطاقات واسمح لهم باللعب بالبطاقات في حرية.

## أشياء تترقبها



- ينخرط الأطفال في اللعبة، فهم يريدون أن يعلموا المزيد عن البطاقات.
- يتعلم الأطفال أشياء عن البيئة المحيطة، وينمون ملكة الخيال، ويتعلمون المزيد عن العالم المحيط بهم من خلال الصور التي يرونها أمامهم.





## ما يمكنك عمله



- ضع جميع البطاقات مقلوبة على وجهها. ثم يلتقط كل لاعب بطاقتين ويقابلهما لكي يرى اللاعبون الآخرون وجه البطاقة والمكان الموضوعه فيه على الطاولة. وفي حال عدم التوافق، توضع البطاقات مقلوبة ثانية في نفس الموضع ويكون الدور على اللاعب التالي. وفي حال عدم التوافق، يحتفظ اللاعب بالورقتين. والطريقة التي تلعب بها هذه اللعبة هي أن يرى الجميع الصور الموجودة على لكل بطاقة ومكانها، ويمكن للاعبين أن يبدأوا في تذكر المكان الذي توجد فيه البطاقات المقابلة على الطاولة. ويمكنهم عندئذ أن يختاروا أزواجاً متماثلة من البطاقات من الذاكرة وأن يحتفظوا بالأزواج المتفقة مع بعضها. ويكون الفوز من نصيب اللاعب الذي يحقق أكبر عدد من البطاقات المتماثلة.
- ضع مجموعة من البطاقات الزاهية الألوان في مكان يمكن للأطفال أن يلعبوا فيه بها في حرية. وعندما يلتقط أحد الأطفال بطاقة، تكلم إلى الطفل عن البطاقة التي التقطها.
- اطلب من الطفل أن يلتقط بطاقة أخرى بها نفس الصورة. وفي حالة التقاط الطفل بطاقة لا تضاهي سابقتها، أخبره عن ماهية البطاقة الجديدة التي التقطها. اطلب إلى الطفل أن يوفق بين البطاقات جنباً إلى جنب تبعاً للموضوع أو المحتوى.

## أشياء تترقبها



- يدير الأطفال نشاطهم بأنفسهم. وينمون القدرة على تمييز أوجه الشبه والاختلافات، والفئات، وتوسيع قدرتهم على التفكير بشكل منطقي.
- ينمي الأطفال قدراتهم الخلاقة بتجميع البطاقات دون مساعدة. ويتعلمون المزيد عن العالم المحيط بهم من خلال الصور المعروضة أمامهم.

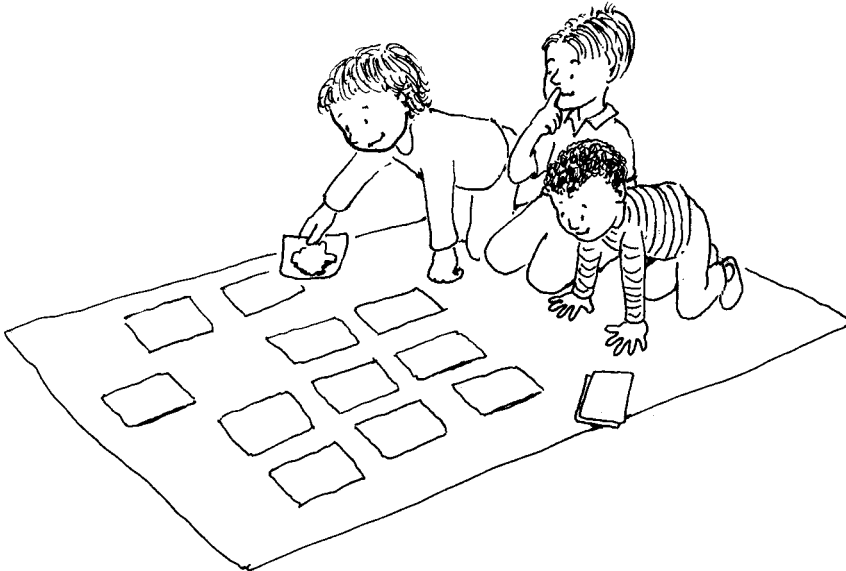



# دائرة العدّ

# ١٥

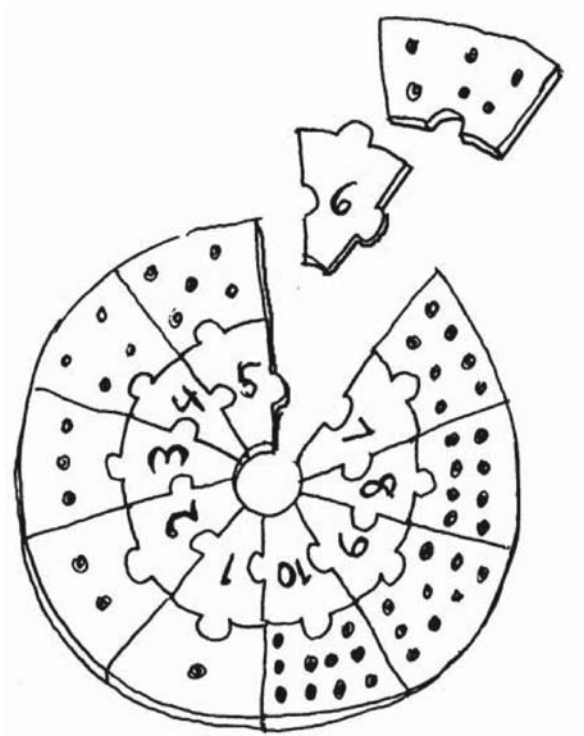





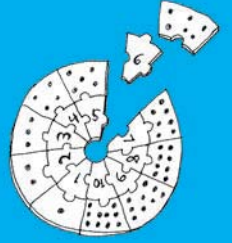

## ما يمكنك عمله



- اطلب إلى الأطفال أن يقوموا بتجميع اللغز الدائري. وتكلم عن عدد القطع في هذا اللغز. وساعدهم على تعلم الأعداد بالإشارة إلى عدد النقاط الخاصة بكل قطعة وعدّها.
- أعط قطعة من اللغز لكل طفل. واطلب من كل طفل أن يجد القطعة المقابلة (على سبيل المثال. القطعة ذات النقاط الخمس يكون مكانها مع القطعة التي تحمل العدد ٥). اطلب إلى الأطفال أن يقفوا بالترتيب حسب توافقاتهم بين النقاط والأعداد. ثم اطلب منهم إكمال لغز الدائرة. بإضافة كل زوج من القطع. النقاط والأعداد. بالترتيب الصحيح.
- أعط الأطفال كثيراً من التدريب على عدّ كل شيء. كم طفلاً صغيراً؟ وكم طفلاً أكبر سناً؟ وكم مقدماً للرعاية؟ وما هي أكبر المجموعات؟
- اكتب الأعداد من ١-١٠ على بطاقات. بحيث تخصص لكل رقم بطاقة. وأعط كل طفل بطاقة. واطلب إليهم أن يجدوا قطعة اللغز التي بها نفس العدد من النقاط.
- استعمل البطاقات. وقطع الألغاز. بل وحتى الأطفال لمساعدة الأطفال على تعلم الجمع والطرح البسيط. وعلى سبيل المثال: اجلس في حلقة. واطلب إلى خمسة أطفال أن يقفوا. ثم اطلب من طفل واحد الجلوس. كم طفلاً ما زالوا واقفين؟
- اطلب من أحد الأطفال أن يعثر على قطعة اللغز التي تحمل ثلاث نقاط. اطلب من طفل آخر أن يجد القطعة التي تحمل نقطتين. قم بعدّ عدد النقاط. "كم عندك الآن؟" (٥) "هل تستطيع أن تجد قطعة اللغز ذات الرقم ٥؟" وكرر هذا مرات كثيرة.
- ألّف بعض الأغاني والأهازيج المسلية باستخدام الأعداد من (١-١٠). وإليك نموذجاً ليساعدك على الشروع في ذلك: "أنا عدد إذا قسمتني إلى كومتين من الأشياء وكل كومة بها العدد ٢، فأني عدد أكون؟" (٤)

## أشياء تترقبها



- يُظهر الأطفال اهتماماً بالعدّ.
- يستطيع الأطفال العدّ إلى العدد ١٠ ويمكنهم القيام بعدّ ما يصل إلى ٢٠ بنداً.
- يستطيع الأطفال أن يذكروا أسماء الأعداد المكتوبة من (١-٥).
- يستطيع الأطفال أن يذكروا أسماء الأعداد المكتوبة من (٦-١٠).
- يفهم الأطفال الكلمات **واحد** و **كثير**. و **أقل** و **أكثر**.
- يبدأ الأطفال في فهم أن الجمع أو الطرح يغيران الأعداد.



# أحجية تركيب القطع

١٦

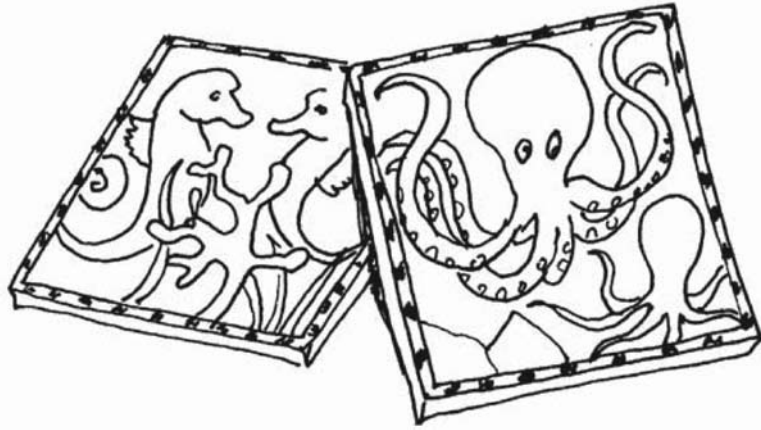





# ١٦ أحجية تركيب القطع



## ما يمكنك عمله



- دع مجموعة صغيرة من الأطفال تقوم بتفكيك الأحجية وإعادة تجميعها. ساعد الأطفال إذا كانت شديدة الصعوبة.
- يمكنك أن تستخدم الكلمات لمساعدة الأطفال على أن يروا الخطوة التالية. حرك إحدى القطع قليلاً جداً حتى يرى كل طفل الإجابة.

## أشياء تترقبها



- يُظهر الأطفال اهتماماً بالعدّ.
- يستطيع الأطفال العدّ إلى العدد ١٠ ويمكنهم القيام بعدّ أشياء يصل عددها إلى ٢٠.
- يستطيع الأطفال أن يذكروا أسماء الأعداد المكتوبة من ١-٥.
- يستطيع الأطفال أن يذكروا أسماء الأعداد المكتوبة من ٦-١٠.
- يفهم الأطفال الكلمات واحد وكثير، وأقل وأكثر.
- يبدأ الأطفال في فهم أن الجمع أو الطرح يغيران الأعداد.

## طرق ممكنة للتوسع

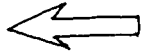

- يستطيع الأطفال أن يتحكموا في حركات اليدين والأصابع بشكل جيد جداً.
- يستطيع الأطفال أن يلعبوا بشكل تعاوني مع الأصدقاء في مجموعة صغيرة.
- يستطيع الأطفال استخدام الكلمات والخيال في التكلم عن الأحجية.





**أنشطة لا تستخدم فيها المواد**







## الأطفال الرضع - ٣ سنوات



# سوف نعمل ...

في أثناء تقديم الرعاية للرضع وصغار الأطفال، يتعين التحدث إليهم أو الغناء لهم. دع الرضع والأطفال الصغار يعلمون ما سيحدث في الخطوة التالية.

## ما يمكنك عمله



- اختر نغمة مألوفة وقم بغناء ما يلي: "سوف نخرج إلى الخارج، سوف نخرج، سوف نلعب، ونضحك، ونقضي وقتاً لطيفاً، وسنخرج إلى الخارج".
- قم بحمل طفلك الرضيع والأطفال الصغار واحتضانهم عدة مرات خلال اليوم.

## أشياء تترقبها



- تزيد المهارات الاجتماعية لدى الرضع والأطفال الصغار، ويصبحون أكثر فضولاً وثقة بالنفس.
- يشعر الرضع والأطفال الصغار بالأمن.
- يتفاعل الرضع والأطفال الصغار مع الآخرين ومقدمي الرعاية، مما يساعدهم على أن يصبحوا أكثر حياً للاختلاط بالآخرين، وأن يتعلموا بسهولة أكبر، وأن يتمتعوا بقدر أكبر من تقدير الذات والثقة بالنفس.

## طرق مكنة للتوسع

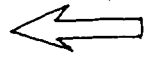

- أعط رضيعك أو طفلك الصغير نموذجاً للسلوك الإيجابي وشرحه له. فالرضع والأطفال الصغار يتعلمون من خلال التفاعل معك ومحاكاة سلوكك.
- شجع الرضع الأكبر سناً والأطفال الصغار على اللعب والتفاعل إيجابياً مع غيرهم من الأطفال.
- اختلق بعض الأغاني عن أسماء الرضع والأطفال، بحيث تقول شيئاً حسناً عن كل طفل.



## تحذير

- ينبغي دائماً أن يكون الرضع والأطفال تحت إشراف مقدمي رعاية يتصرفون بالمسؤولية وأكبر سناً.
- تأكد من أن الرضع والأطفال لا ينخرطون في أنشطة خطيرة وتأكد من عدم تركهم بمفردهم.
- لا تستخدم العقاب البدني أو اللفظي مطلقاً في تصويب سلوك الرضع والأطفال.





الأطفال الرضع - ٣ سنوات



## ما يمكنك عمله



- اجعل طفلين بمسكان كل منهما بيد الآخر لتكوين نفق. وشجع الرضع والأطفال الصغار على الزحف من خلال هذا النفق. ويمكن أيضاً أن يكونا شجرة، أو جبلاً، أو جسراً ...
- للمساعدة على التفاهم، ضع نفسك على نفس المستوى البدني لأطفالك الرضع والصغار، قم بالانحناء المنخفض، عند الضرورة، بحيث تكون مواجهاً لهم.
- ابتسم دائماً وأظهر اهتماماً حقيقياً برعاية الرضع والأطفال الصغار.



## أشياء تترقبها



- يزيد الرضع والأطفال الصغار قدرتهم على التعرف على المواقف والأشياء وتحليلها.
- تحسن قدرة الرضع والأطفال الصغار على التوازن. ويتعلمون كيفية الجلوس، والركوع، والزحف باستخدام مختلف أجزاء الجسم.
- يجد الرضع والأطفال الصغار فرصة لقضاء وقت ممتع مع مقدمي الرعاية لهم، وبذلك يبنون الثقة بالنفس والثقة الأساسية بالآخرين.

## تحذير



- ينبغي دائماً أن يكون الرضع والأطفال تحت إشراف مقدمي رعاية يتصرفون بالمسؤولية وأكبر سناً.
- تأكد من أن الرضع والأطفال لا ينخرطون في أنشطة خطيرة وتأكد من عدم تركهم بمفردهم.
- لا تستخدم العقاب البدني أو اللفظي مطلقاً في تصويب سلوك الرضع والأطفال.





الأطفال الرضع - ٣ سنوات



حدث إلى الرضع والأطفال الصغار لكي يسمعوا كلماتك ويحاكوها. أنصت لما يخبرونك به وكرره. ويزيد ما يتعلمه الرضع والأطفال الصغار عندما يلتقي بصر الشخص البالغ ببصرهم وهو يتكلم.

## ما يمكنك عمله



- تحدث إلى الرضع والأطفال الصغار قدر الإمكان. فهذا يساعدهم على أن يتعلموا الكلام بسهولة أكثر عندما يتكون لديهم الاستعداد لذلك.
- تذكر صوتاً يجب أحد الرضع أن يصدره، مثل، با، أو ما، أو ما. وعندما يكون هادئاً، انطق بهذا الصوت للرضيع. وانظر لترى ما إذا كان سيجيبك بنفس الصوت.
- غير الصوت قليلاً بأن تخفضه أو ترفعه، أو جعله أسرع أو أبطأ، أو أعلى أو أخفض.
- راقب وجه الرضيع لترى رأيه في هذه التغييرات.

## أشياء ترقبها

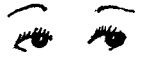

- تتغير وجوه الرضع والأطفال الصغار تبعاً لاختلاف الأصوات التي تصدرها.
- يتمم الرضع والأطفال الصغار بسلسلة من الأصوات.
- يحاكي الرضع والأطفال الصغار الصوت الذي حدثه.
- يُظهر الرضع والأطفال الصغار اغتباطهم بالضحك أو الصياح المرتفع.

## طرق ممكنة للتوسع

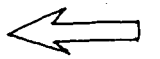

- في أثناء جلوسك مع مجموعة صغيرة من الرضع والأطفال الصغار، تخير اسم واحد منهم وردد نغمة بسيطة باستخدام أسماء بقية الأطفال على التوالي: "أين كامالا؟" (مع الإشارة إلى الطفلة المعنية). "ها هي! هذه كامالا".



- ضع الرضيع على بطنه. واجلس بقرب الرضيع زاحفاً بأصابعك ببطء تجاهه. "ها هي أصابعي قادمة. ها هي قادمة. تقرب ثم تقرب. وأخيراً لمستك!"

- لتغيير اللعبة، اجعل أصابعك تزحف ببطء، ثم بسرعة، أو انتظر فترات مختلفة من الوقت قبل دغدغة الرضيع.

- علم الأطفال الصغار الأغنيات التي تشتمل على اسم أسرته، وقريتهم، ومعلومات الاتصال.

## تحذير



- ينبغي ألا تنطق بأصوات أو بغناء بصوت مرتفع للغاية؛ فذلك قد يخيف الأطفال.
- ابتسم قدر الإمكان وامنح الرضع والأطفال الصغار الاطمئنان والثقة.



## هل تستطيع أن تقلدني؟

الأطفال الرضع - ٣ سنوات



إن الأطفال الرضع، حتى أصغرهم، ينصتون عندما يخاطبهم أحد ويردون بطرقهم الخاصة. وهم يراقبون فم الشخص البالغ وهو يتحرك، ويلوحون بأرجلهم وأذرعهم أو يردون عليه بالهديل والقرقرة.

### ما يمكنك عمله



- في أثناء جلوس الرضع والأطفال الصغار، العب معهم لعبة صغيرة هي "قلدني". قم بأعمال بسيطة أمامهم وحاول أن تجعلهم يقلدونك. على سبيل المثال، صفق بيدك، أو اربت على رأسك، وأمل رأسك من جانب لجانِب. وشجعهم بأن تقول: "صفق بيدك. نعم هكذا".

### أشياء تترقبها

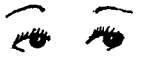

- ينصت الرضع والأطفال الصغار للكلمات المألوفة.
- يقلد الرضع والأطفال الصغار إيماءاتك ويتعلمون كيف يحركون أجسامهم.

### طرق مكنة للتوسع

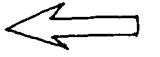

- أشر إلى عينيك، وأنفك، وفمك، وافعل نفس الشيء بالنسبة للرضيع أو الطفل الصغير. امسك بيد الرضيع أو الطفل واجعله يلمس عينيه، وأنفه، وفمه. "هل ترى أنفي؟ وها هو أنفك أنت".

- اطلب من الأطفال الصغار أن يقوموا بمهام مثل "اعمل شكلاً مضحكاً؛ أو "المس رأسك؛ أو "اربت على قدمك؛ أو "اقفز إلى أعلى؛ أو "ارسم دوائر على بطنك".

- اطلب من الأطفال الصغار أن يحاكيوا وضعك، كما في "قفوا طوالياً مثل الشجرة؛ أو "كَبِّر (أو صَغِّر) نفسك قدر الإمكان".

### تحذير



- ينبغي ألا تنطق بأصوات أو بغناء بصوت مرتفع للغاية؛ فذلك قد يخيف الأطفال.
- ابتسم قدر الإمكان وامنح الرضع والأطفال الصغار الاطمئنان والثقة.

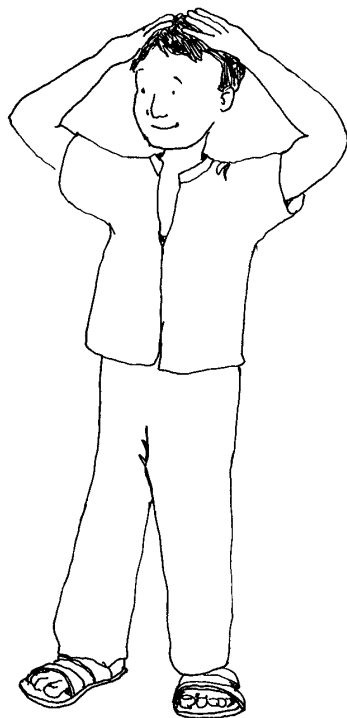





## يمكننا أن نعزف الموسيقى

الأطفال الرضع - ٣ سنوات



حاول أن تهبط إلى مستوى بصر الرضع والأطفال؛ فهذا يمكن أن يفتح باب التواصل والتفاعل مع الأطفال أو يزيد اتساعاً. وأبلغهم بما سيحدث بعد ذلك.

### ما يمكنك عمله



● قل للأطفال الصغار إنهم سيعزفون أدوات جسمهم الموسيقية: الأذرع والأيدي.

● اعرض لهم بعض الطرق الممكنة لإحداث أصوات بأجسامهم: التصفيق بأيديهم، طرقة أصابعهم، التصفيق بأيديهم على أفخاذهم، النقر على المنضدة أو على الأرض بقبضة أيديهم.



### أشياء تترقبها



● بمقدور الرضع والأطفال الصغار أن يفكروا في طرق لإحداث صوت بأجسامهم.

● يكرر الرضع والأطفال الصغار الحركات واللغة.

### طرق ممكنة للتوسع

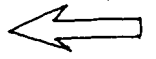

● ينبغي أن يجلس مقدموا الرعاية في وضع مريح ومأمون في مواجهة الرضيع أو الطفل. ابدأ في التصفيق أو قل: "صفق، صفق، صفق، بيديك". وانظم ايقاعاً مسلياً من صنعك أو تتبع فيه قيادة الرضيع أو الطفل. اطلب من الرضيع أو الطفل: "صفق بيدك الآن. حرك يدك، صفق...صفق...صفق".

● ألّف أغنيات من عندك وكررها ليسمعها الرضيع أو الطفل الصغير المرة تلو المرة.

● احمل الرضيع أو الطفل الصغير بين ذراعيك وارقص أو تمايل أثناء غنائك أغاني الأطفال المألوفة.

### تحذير



● ينبغي ألا تنطق بأصوات أو بغناء بصوت مرتفع للغاية؛ فذلك قد يخيف الأطفال.

● ابتسم قدر الإمكان وامنح الرضع والأطفال الصغار الاطمئنان والثقة.





# أنا هنا. من الذي هنا؟

الأطفال الرضع - ٣ سنوات



حاول أن تهبط إلى مستوى بصر الرضيع والاطفال؛ فهذا يمكن أن يفتح باب التواصل والتفاعل مع الأطفال أو يزيده اتساعاً. وأبلغهم بما سيحدث بعد ذلك.



## ما يمكنك عمله

- نادي أو تغنى باسم الرضيع أو الطفل. لاحظ الرضيع أو الطفل لترى ما إذا كان يركز على الصوت.
- ترنم بالنظم "أنا هنا. من الذي هنا؟" ثم غنه ثانية "أنا هنا. من الذي هنا؟" ولكن في هذه المرة، أضف اسم الرضيع أو الطفل واسم مقدم الرعاية.
- كرر ذلك عدة مرات مع الابتسام.



## أشياء تترقبها

- يتفاعل الرضيع والأطفال الصغار مع بعضهم البعض ومع مقدمي الرعاية، مما ينمي ويعزز مهاراتهم الاجتماعية، وتعلمهم المبكر، وتقديرهم لذواتهم، وثقتهم بأنفسهم.
- تزيد قدرة الرضيع والأطفال الصغار على الإدراك والتحليل.

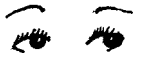

## طرق ممكنة للتوسع

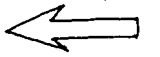

- كلما دخل طفل الغرفة، غنّ أو اهتف قائلاً "انظر (اسم الطفل) هنا"، ثم قل "أهلاً (اسم الطفل) هنا، ونحب أن نلوح لأصدقائنا". كرر هذا العمل عدة مرات بينما ينضم إليك أطفال آخرون. ويمكن تكرار هذا أيضاً بالنسبة للأطفال الذين يغادرون منطقة اللعب.



## تحذير



- ينبغي ألا تنطق بأصوات أو بغناء بصوت مرتفع للغاية؛ فذلك قد يخيف الأطفال.
- ابتسم قدر الإمكان وامنح الرضيع والأطفال الصغار الاطمئنان والثقة.



## الأطفال الرضع - ٣ سنوات



# إني أرى شيئاً

حاول أن تهبط إلى مستوى بصر الرضع والأطفال؛ فهذا يمكن أن يفتح باب التواصل والتفاعل مع الأطفال أو يزيده اتساعاً. وأبلغهم بما سيحدث بعد ذلك.

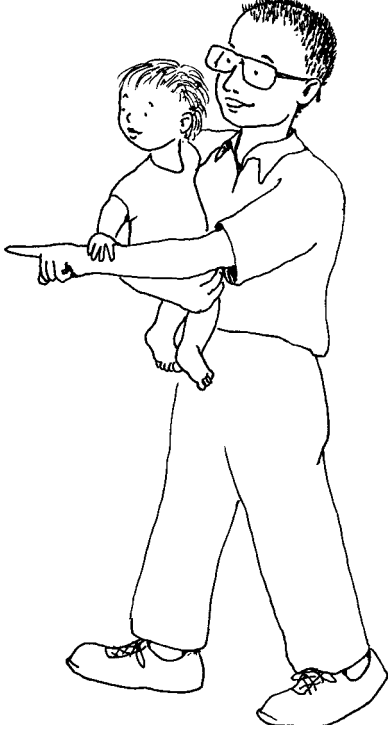

## ما يمكنك عمله

- قم بالتقاط أشياء مختلفة من الموجودة حولك أو الإشارة إليها. واسأل "ماذا أرى؟"
- قم بالتمشية مع الرضيع أو الطفل الصغير في أرجاء الغرفة. شجع الرضيع أو الطفل الصغير على لمس أشياء مختلفة الملمس. وتكلم عن ملمس الأشياء بينما يلمسها الرضيع أو الطفل.



## أشياء تترقبها

- يدرك الأطفال الرضع والصغار الأشياء المألوفة ويحاولون النطق بأسمائها.
- يتفاعل الرضع والأطفال الصغار مع بعضهم البعض ومع مقدمي الرعاية، مما ينمي ويعزز مهاراتهم الاجتماعية. وتعلمهم المبكر وتقديرهم لذواتهم، وثقتهم بأنفسهم.
- تزيد قدرة الرضع والأطفال الصغار على الإدراك والتحليل.

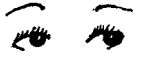

## طرق ممكنة للتوسع

- انظر في أرجاء الغرفة واسأل أين توجد بعض الأشياء المألوفة. شجع الرضيع الأكبر سنّاً أو الطفل الصغير على النظر إلى الشيء الذي تنادي باسمه.

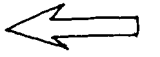

- سر إلى حيث يوجد الشيء المعني واجعل الطفل الصغير يلمسه مع تشجيعه على أن ينطق باسمه.

## تحذير

- ينبغي ألا تنطق بأصوات أو بغناء بصوت مرتفع للغاية؛ فذلك قد يخيف الأطفال.
- ابتسم قدر الإمكان وامنح الرضع والأطفال الصغار الاطمئنان والثقة.







الأطفال الرضع - ٣ سنوات



## وقت للكلام الهادئ

حاول أن توجد نوعاً من التقاء العينين أو التلاصق البدني بالرضع والأطفال؛ فهذا يمكن أن يفتح باب التواصل والتفاعل مع الأطفال أو يزيده اتساعاً. وأبلغهم بما سيحدث بعد ذلك.

### ما يمكنك عمله



- خصص قليلاً من الوقت للتكلم مع رضيعك أو طفلك الصغير.
- اجلسه على حجرك، وربما مع تماسك أيديكما.
- تحدث إلى الرضيع أو الطفل الصغير برفق عن أي شيء قد تراه شيئاً.

### أشياء تترقبها

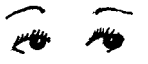

- ينطق الأطفال الصغار ببضع كلمات قلائل ويشعرون بأهميتهم.

### طرق ممكنة للتوسع

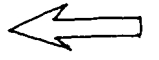

- انظر كيف ينصت الرضيع أو الطفل الصغير لك.
- أضف إلى أي كلمة يقولها.

### تحذير



- ينبغي ألا تنطق بأصوات أو بغناء بصوت مرتفع للغاية؛ فذلك قد يخيف الأطفال.
- ابتسم قدر الإمكان وامنح الرضع والأطفال الصغار الاطمئنان والثقة.







## نستطيع الحركة / لعبة "الاستغماية"

٤ - ٦ سنوات



حاول أن تهبط إلى مستوى بصر الرضع والأطفال؛ فهذا يمكن أن يفتح باب التواصل والتفاعل مع الأطفال أو يزيده اتساعاً. وأبلغ الأطفال بما سيحدث بعد ذلك.



### ما يمكنك عمله

- اجعل طفلين بمسكان كل منهما بيد الآخر لتكوين نفق. وشجع الرضع والأطفال الصغار على الزحف من خلال هذا النفق. ويمكن أيضاً أن يكونا شجرة، أو جبلاً...
- قم بالانحناء المنخفض بحيث تكون مواجهة للأطفال؛ فهذا يشجع على التواصل المنفتح أو على زيادته.
- ابتسم دائماً وأظهر اهتماماً حقيقياً برعاية الرضع والأطفال الصغار.



### أشياء تترقبها



- زيادة القدرة على الإدراك والتحليل.
- تحسين الإحساس بالتوازن؛ يتعلم الأطفال كيف يجلسون، ويركعون، ويزحفون باستخدام مختلف أجزاء الجسم.
- تناح للأطفال فرصة لقضاء وقت ممتع مع مقدمي الرعاية لهم؛ ويكتسبون الثقة بالنفس والثقة الأساسية بالآخرين.

### تحذير



- ينبغي أن يكون الأطفال الصغار دائماً تحت إشراف مقدمي رعاية يتصفون بالمسؤولية وأكبر سناً.
- تأكد من أن الأطفال لا ينخرطون في أنشطة خطيرة وتأكد من عدم تركهم بمفردهم.
- لا تستخدم العقاب البدني أو اللفظي مطلقاً في تصويب سلوك الطفل.





يحتاج الأطفال إلى الشعور بالانتماء لفريق. وإسناد الأدوار هو من طرق زيادة الشعور بالمسؤولية. وبناء الثقة. وتنظيم التفاعل مع الأطفال. وأبلغ الأطفال بما سيحدث بعد ذلك.

## ما يمكنك عمله



- اختر طفلاً ليكون القائد. ينهض القائد ويتبعه باقي الأطفال. مقلدين إياه وهو يتحرك في أرجاء الغرفة. مارساً النط. والتصفيق بالأيدي. والإيماء بالرأس. والتلويح. والقفز الخ.
- قم باختيار قائد جديد ثم تستمر اللعبة.
- مارس هذه اللعبة على مدى عدة أيام حتى يصيب كل طفل دوره في القيادة.

## أشياء تترقبها



- تناح للأطفال فرصة للتعبير عن أنفسهم.
- تناح للأطفال فرصة لقيادة الأطفال الآخرين في أحد الأنشطة.
- تسند إلى الأطفال أدوار محددة في الفريق ويكونون شعوراً بأهميتهم.

## تحذير



- ينبغي أن يكون الأطفال الصغار دائماً تحت إشراف مقدمي رعاية يتصفون بالمسؤولية وأكبر سناً.
- تأكد من أن الأطفال لا ينخرطون في أنشطة خطيرة وتؤكد من عدم تركهم بمفردهم.
- لا تستخدم العقاب البدني أو اللفظي مطلقاً في تصويب سلوك الطفل.







يحتاج الأطفال إلى أن يروا أن لهم أصدقاء حتى لا يشعروا بالعزلة. وتتاح الفرص للبنات والأولاد للاشتراك معاً في نفس الأنشطة. عرّف الأطفال بما سيحدث بعد ذلك.

## ما يمكنك عمله



- اطلب من الأطفال أن يختاروا صديقاً كشريك لهم. إذا سمحت الثقافة بذلك، شجع على الاختلاط (أولاد وبنات معاً).
- اقترح أن يمسك الأطفال بأيدي بعضهم البعض ويختاروا عندما يأتي دورهم. ثم يقومون بنشاط بدني معاً. على سبيل المثال، الجري، أو القفز، أو النط، أو المشي إلى الوراء.
- مارس هذه اللعبة على مدى عدة أيام حتى يصيب كل طفل دوره في القيادة.

## أشياء تترقبها

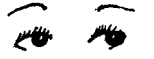

- يشعر الأطفال بالأمن مع الأطفال الآخرين.
- يتمتع كل من البنات والأولاد بتفاعلات ودية مع الآخرين.
- تتاح للأطفال فرصة لتكوين صداقات جديدة.

## طرق ممكنة للتوسع

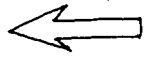

- اطلب إلى الأطفال أن يجلسوا متقاربين في دائرة بحيث تتلامس أكتافهم.
- ابدأ في التمايل أماماً وخلفاً في متابعة لأغنية.
- تكلم عن مدى المتعة التي في اللعب معاً.

## تحذير



- ينبغي أن يكون الأطفال الصغار دائماً تحت إشراف مقدمي رعاية يتصفون بالمسؤولية وأكبر سناً.
- تأكد من أن الأطفال لا ينخرطون في أنشطة خطيرة وتأكد من عدم تركهم بمفردهم.
- لا تستخدم العقاب البدني أو اللفظي مطلقاً في تصويب سلوك الطفل.







يحتاج الأطفال إلى أن يروا أن لهم أصدقاء حتى لا يشعروا بالعزلة. وتتاح الفرص للبنات والأولاد للاشتراك معاً في نفس الأنشطة. عرّف الأطفال بما سيحدث بعد ذلك.



### ما يمكنك عمله

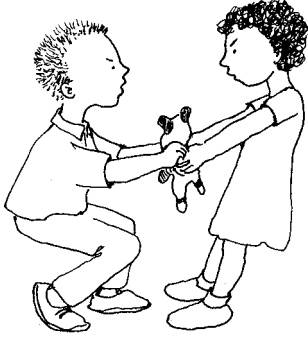

- اربو للأطفال قصة عن شجار بين طفلين تضاربا لأن كليهما كانا يريدان نفس اللعبة. واطلب من الأطفال أن يساعدوا في حل مشكلة التشاجر. وجه أسئلة مثل: "ماذا تفعل لو كنت أحد هذين الطفلين؟"
- يُختار طفلان لتمثيل موقف الطفلين المتشاجرين.
- شجعهما أنت والأطفال الآخرون على أن يحاولوا حل المشكلة عن طريق المناقشة للتوصل إلى اتفاق متبادل.
- شجع الأطفال على التصفيق للحل الإيجابي للمشاجرة.

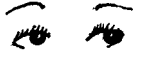

### أشياء تترقبها

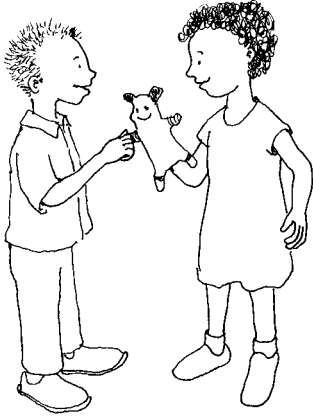

- يعرف الأطفال كيف يشتركون ويتفاعلون مع الآخرين.
- يشعر الأطفال بأهميتهم.
- تتاح للأطفال فرصة للتعبير عن أنفسهم مع آخرين في أحد الأنشطة.

### طرق ممكنة للتوسع

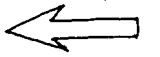

- كن يقظاً للخلافات التي تنشأ بين الأطفال في المجموعة وشجعهم على الاستعانة بمهارات حل المشكلات. تجنب حل مشاكلهم بالنيابة عنهم.
- افرش حصيرة يمكنهم أن يذهبوا إليها للتكلم واللعب من أجل حل نزاعاتهم بالطرق السلمية.
- ساعد الأطفال على مخاطبة بعضهم البعض لأول مرة. ثم يمكنهم أن يفعلوا ذلك وحدهم بعد ذلك. وبدلاً من تدخل أحد البالغين في كل مرة ينشأ فيها نزاع بين الأطفال. يمكن للأفراد المعنيين أن يتوجهوا إلى "حصيرة السلام" لحلها فيما بينهم.
- يمكن توفير الدمى المتحركة أو الورق والأقلام الملونة لمساعدة الأطفال في التعبير عن مشاعرهم.

### تحذير



- ينبغي أن يكون الأطفال الصغار دائماً تحت إشراف مقدمي رعاية يتصفون بالمسؤولية وأكبر سناً.
- تأكد من أن الأطفال لا ينخرطون في أنشطة خطيرة وتأكد من عدم تركهم بمفردهم.
- لا تستخدم العقاب البدني أو اللفظي مطلقاً في تصويب سلوك الطفل.







يحتاج الأطفال إلى أن يروا أن لهم أصدقاء حتى يكوّنوا روابط ولا يشعروا بالعزلة. وتتاح الفرص للبنات والأولاد للاشتراك معاً في نفس الأنشطة. عرّف الأطفال بما سيحدث بعد ذلك.

### ما يمكنك عمله



- يشكل الأطفال مجموعات من طفلين يجلس كل منهما ظهراً لظهر ومنتشاك الذراعين مع شريكه. وفي هذا الوضع يعملان بالتضافر معاً من أجل الوقوف. ثم اطلب من الأطفال أن يواجهوا بعضاً مع ثني الأرجل قليلاً وتلامس الأقدام. وتتماسك أيدي الشركاء ويعملون معاً على الوقوف من هذا الوضع.

### أشياء تترقبها



- نتاح للأطفال فرصة للتعبير عن أنفسهم.
- يشعر الأطفال بأهميتهم.
- نتاح للأطفال فرصة لقيادة الأطفال الآخرين في أحد الأنشطة.

### طرق ممكنة للتوسع

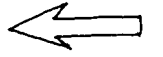

- ينجح نفس هذا النوع من النشاط أحياناً مع المجموعات المؤلفة من ثلاثة أو أربعة أطفال.
- تكلم مع الأطفال عن أهمية العمل معاً.

### تحذير



- ينبغي أن يكون الأطفال الصغار دائماً تحت إشراف مقدمي رعاية يتصفون بالمسؤولية وأكبر سناً.
- تأكد من أن الأطفال لا ينخرطون في أنشطة خطيرة وتأكد من عدم تركهم بمفردهم.
- لا تستخدم العقاب البدني أو اللفظي مطلقاً في تصويب سلوك الطفل.



